

# Erkek Ergenlerde Anne Babadan Algılanan Destek ile Akran Zorbalığı Arasındaki İlişkide Arkadaşlık Niteliğinin Rolü

E. Helin Yaban  
Hacettepe Üniversitesi

Melike Sayıl  
Hacettepe Üniversitesi

Yeliz Kındap Tepe  
Cumhuriyet Üniversitesi

## Özet

Bu araştırmanın amacı, erkek ergenlerin anne ve babalarından algıladıkları desteğin zorbalık ve zorbalığa maruz kalmayla doğrudan ve arkadaşlık niteliği üzerinden dolaylı ilişkilerini incelemektir. Araştırmanın örneklemini, Ankara ili Çankaya ilçesine bağlı on okulun yedi-onuncu sınıflarında okuyan 348 erkek ergen ( $Ort_{yaş} = 14.7, S = 1.44$ ) oluşturmuştur. Araştırmada, Ergen Aile Süreci, Arkadaşlık Niteliği ve Akran Zorbalığı ve Akran Zorbalığına Maruz Kalmayı Belirleme ölçekleri kullanılmıştır. Doğrudan ilişkilere ait bulgular, babadan algılanan desteğin artmasının arkadaşlık ilişkilerinde olumsuzluğun ve zorbalık davranışlarının azalmasıyla ilişkili olduğunu göstermiştir. Ayrıca arkadaşlık ilişkisinin olumsuz olması, zorbalık davranışlarındaki artışla; olumlu olması ise zorbalık davranışlarındaki azalmayla ilişkilidir. Dolaylı ve aracı rollere ilişkin analiz sonuçları, olumsuz arkadaşlık niteliğinin, babadan algılanan destekteki azalma ile zorbalık davranışlarının artması arasındaki ilişkiyi kısmen açıkladığını göstermiştir. Anneden algılanan desteğin ergeni akran zorbalığından ve niteliksiz arkadaş ilişkilerinden koruyabildiğinin ancak babanın destekleyici olarak algılandığı ortamlarda mümkün olduğu belirlenmiştir.

**Anahtar kelimeler:** Akran zorbalığı, anne baba desteği, arkadaşlık niteliği, ergenlik, ebeveyn cinsiyeti

## Abstract

The purpose of this research was to investigate the associations of perceived maternal and paternal support with peer bullying/victimization directly and indirectly via friendship qualities among male adolescents. A total of 348 boys ( $M_{age} = 14.7, SD = 1.44$ ) from 7<sup>th</sup> to 10<sup>th</sup> grades of ten secondary and high schools participated in the study. Measurements were Adolescent Family Process, Friendship Qualities and Multidimensional Peer Victimization and Bullying scales. The results showed that perceived support from father had a protective role both on peer bullying/victimization and on negative friendships of adolescent boys. Negative friendship quality was related to an increase in the bullying and victimization while positive friendship quality had a decreasing role on these variables. The results of the analyses addressing indirect and mediation effects of variables showed that negative friendship quality partially explained the association of decreasing perceived father support with increasing peer bullying/victimization. Results also revealed that perceived maternal support could protect adolescents from peer bullying and victimization and from negative friendship quality only within settings in which father was also supportive.

**Key words:** Peer bullying, maternal and paternal support, friendship quality, adolescence, parent's gender

**Yazışma Adresi:** E. Helin Yaban, Hacettepe Üniversitesi Sağlık Bilimleri Fakültesi Çocuk Gelişimi Bölümü, 06100, Sıhhiye, Ankara  
**E-posta:** hyaban@hacettepe.edu.tr

**Yazar Notu:** Bu araştırma TÜBİTAK Sosyal ve Beşeri Bilimler Araştırma Projeleri kapsamında desteklenmiştir (SOBAG 105K029) ve ilk yazarın yüksek lisans tezinin bir parçasından türetilmiştir. Bu çalışmaya katkılarından ötürü proje ekibine; Asiye Kumru, Fatih Bayraktar, Gözde Özdikmenli Demir ve Ahu Öztürk'e teşekkür ederiz.

Sosyal bir problem olarak ele alınan zorbalık üzerine yapılan araştırmalar (Alikashifoğlu, Erginöz, Ercan, Uysal ve Albayrak-Kaymak, 2007; Fekkes, Pijpers ve Verloove-Vanhorick, 2005; Pekel-Uludağlı ve Uçanok, 2005), zorbalığın dünya genelinde giderek artan ve oldukça yaygın bir problem olduğuna işaret etmekte ve etkin önlemler ve müdahaleler için farklı bağlamların (örn., ana baba ve arkadaşlar) etkilerinin bir arada ele alınması zorunluluğunu ortaya çıkarmaktadır (Barboza ve ark., 2009; Lee, 2011).

Aile bağlamının irdelendiği son dönem araştırmalarda, sıklıkla ebeveyn uygulamalarına odaklanıldığı görülmektedir (Brown, Arnold, Dobbs ve Doctoroff, 2007; Leadbeater, Banister, Ellis ve Yeung, 2008). Ebeveyn uygulamaları genellikle kontrol (davranışsal ve psikolojik kontrol) ve destek olarak iki boyutta ele alınmaktadır (Barber, Stolz ve Olsen, 2005; Bean, Barber ve Crane, 2006). Araştırmalar, ebeveyn desteğinin, ergenin olumlu sosyal işlevselliğini arttırabilen (Galambos, Barker ve Almeida, 2003), zorbalık ve zorbalığa maruz kalma sıklığını ise azaltabilen önemli bir faktör olduğuna işaret etmektedir (Baldry ve Farrington, 2005; Wang, Iannotti ve Nansel, 2009). Bununla birlikte, çoğu araştırmada ya aile içindeki rolünden dolayı yalnızca anneye odaklanılmakta ya da anne ve babaya ilişkin değerlendirmeler arasındaki ilişkinin yüksek olması nedeniyle iki kaynağı birleştirme veya ağırlıklandırma yoluna gidilmekte, babanın bağımsız rolü göz ardı edilmektedir (Georgiou, 2008; Spriggs, Iannotti, Nansel ve Haynie, 2007). Oysa anne ve babanın ergenin sonuç davranışları üzerinde oynadığı bağımsız rolleri ele alan araştırmalarda anne ve babanın ergenle ilişkilerinin farklı olduğu, bu nedenle de anneden ve babadan algılanan desteğin ergenin farklı sonuç davranışlarıyla ilişkili olduğu vurgulanmaktadır (Laible ve Carlo, 2004; McKinney ve Renk, 2008). Ek olarak, araştırmalar ebeveynlerden algılanan desteğin ergenin cinsiyeti gibi bireysel özellikler açısından da farklılık gösterebildiğine; erkeklerin kızlarla karşılaştırıldığında daha az destek algıladığına kanıtlar sunmaktadır (Holt ve Espelage, 2007; Murray-Harvey ve Slee, 2007). Destek algısındaki bu farklılık erkek ergenlerin diğer olumsuz gelişimsel sonuçlar için olduğu gibi zorbalık ve zorbalığa maruz kalma açısından da daha fazla risk altında olabileceğini akla getirmekte ve erkek ergenler için söz konusu ilişkilerin anlaşılmasının önemi ortaya çıkmaktadır.

Ayrıca, alan yazında ebeveynlerden birinin özelliklerinin diğerinin özelliklerini etkileyebildiği de vurgulanmaktadır (Capaldi, Pears, Kerr ve Owen, 2008; Sim, 2003). Ana ya da babadan birinin etkisinin diğeri aracılığıyla ortaya çıkabildiğine kanıtlar sunan bu araştırmalar, yalnızca anne ergen ya da baba ergen ilişkisine odaklanarak aile içindeki dolaylı ilişkileri göz ardı etmenin resmin bütününe oluşturmak için yeterli olmayacağı fikrini

doğrular görünmektedir. Bu durumda, etkilerin bir arada ele alındığı araştırmalar önem kazanmaktadır (Collins ve Laursen, 2004; Parke, 2002).

Anne ve babadan algılanan desteğin ergen zorbalığının ve zorbalığa maruz kalmanın sıklığı üzerinde rol oynayabilen iki önemli kaynak olduğunu gösteren araştırma bulgularının yanı sıra, ilgili yazın bu iki kaynağın etkilerinin erken ergenlikten geç ergenliğe doğru azaldığına (Demaray ve Malecki, 2002; Murray-Harvey ve Slee, 2007), arkadaşlık ilişkilerinin ergen üzerindeki rolünün ise arttığına işaret etmektedir (örn., Furman ve Buhrmester, 1992; Harris, 1995). Bu bağlamda, sahip olunan arkadaşlıkların karşılıklı doyum sağlayıcı ya da çatışmalı olma özelliğini yansıtan sırasıyla olumlu ve olumsuz arkadaşlık niteliğinin, ergenin zorbalığı ve zorbalığa maruz kalması üzerinde rol oynadığı bulunmuştur (Cillesen, Jiang, West ve Laszkowski, 2005; Fox ve Boulton, 2006). Yakın ve destekleyici arkadaşlar olumlu ilişkiler için bir model oluşturabilmekte, ergenin saldırganlığa karşı olumsuz tutumlar geliştirmesine ve çatışmaları daha yapıcı yollarla çözmesine katkı sağlayabilmektedir (Bollmer, Milich, Harris ve Maras, 2005). Cinsiyet farklılıklarının incelendiği araştırmaların sonuçları ise erkek ergenlerin ilişkilerinde daha fazla çatışma bildirdiklerini göstermektedir (Malcolm, Jensen-Campbell, Rex-Lear ve Waldrip, 2006; Shin, 2007). Bu sonuçlar, arkadaşlık niteliğinin yaygın bir sorun olarak görülen zorbalık ve zorbalığa maruz kalma gibi sorun davranışlar söz konusu olduğunda önemli olabileceğine işaret etmektedir.

Ana babalar, doğrudan müdahale ederek ya da insan ilişkilerinde olumlu tutum ve davranışların içselleştirilmesini sağlayarak ergenin arkadaşlık ilişkilerini etkileyebilmektedir. Yapılan araştırmalar, ebeveynlerin duyarlı, yakın ve destekleyici olmasının ergenlikte olumlu arkadaşlıklarla pozitif yönde ilişkili olduğunu göstermektedir (Cui, Conger, Bryant ve Elder, 2002; Rubin ve ark., 2004). Ayrıca akran desteği, özellikle yetişkin desteğinin yüksek olduğu durumlarda ergenin psikolojik sağlığına (benlik saygısı, kişisel uyum gibi) önemli katkılar sağlamaktadır (Buchanan ve Bowen, 2008). Bu bulgulardan hareketle, olumlu anne ergen ve baba ergen ilişkilerinin erkek ergenlerin arkadaşlarıyla daha olumlu ilişkiler kurmasına katkı sağlayabileceği ve bu ilişkilerin akran zorbalığı üzerinde rol oynayabileceği öne sürülebilir. Bununla birlikte, akran zorbalığı araştırmalarına benzer şekilde babanın ergenin arkadaşlık ilişkileri üzerindeki rolünün göz ardı edildiği görülmektedir (örn., Booth-Laforce ve Kerns, 2009; Schneider, Atkinson ve Tardif, 2001).

Yukarıda sözü edilen bulgular, hem ebeveynlerden algılanan destek ve zorbalık davranışları arasındaki ilişkilerin hem de arkadaşlık niteliğinin psikososyal uyum göstergeleri ile ilişkilerinin varlığına işaret etmektedir.

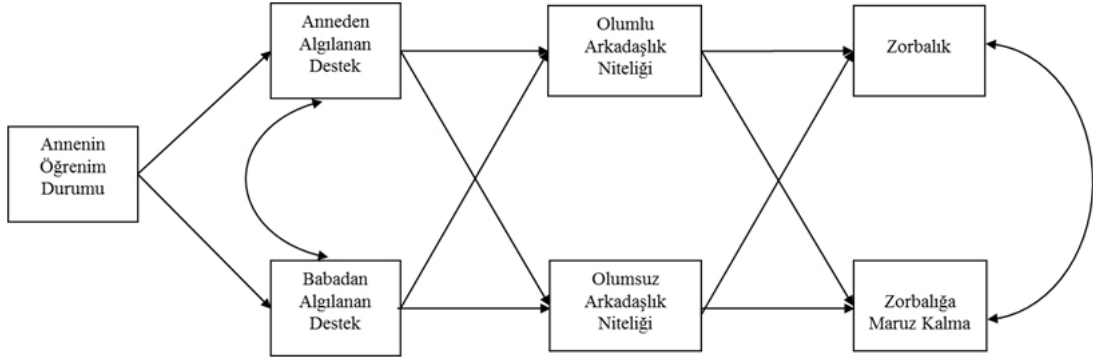

**Şekil 1.** Destek Kaynakları, Arkadaşlık Niteliği ve Psikososyal Uyum Göstergeleri için Önerilen Aracı Model

Bununla birlikte, hem anne hem de babanın olumlu ebeveynlik uygulamalarının (örn., anne ve babanın ilgisi, duyarlılığı ve yakınlığı) zorbalık ve zorbalığa maruz kalma üzerindeki dolaylı etkilerini ele alan sınırlı sayıda araştırma vardır (örn., Rubin ve ark., 2004). Dolayısıyla anılan eksiklikten yola çıkılarak bu çalışmada, erkek ergenlerin zorbalık davranışları ve zorbalığa maruz kalmalarının ergen için önemli olan iki farklı sosyal bağlamla yani ana baba ve arkadaşla olan ilişkileri, doğrudan ve aracı etkiler çerçevesinde irdelenmektedir. Önerilen

model, ebeveynlerden algılanan destekten olumlu ve olumsuz arkadaşlık niteliğine ve bu iki arkadaşlık niteliğinden zorbalıkla ilgili davranışlara giden yolları içermektedir (bkz. Şekil 1). Araştırmada erkeklerin seçilme nedeni, kızlarla karşılaştırıldığında, erkek ergenlerin zorba ve kurban statüsünde olma olasılıklarının daha fazla (Bilgiç, 2007; Nansel ve ark., 2001; Veenstra ve ark., 2005) ve destek algılarının daha düşük (Davidson ve Demaray, 2007; Holt ve Espelage, 2007; Murray-Harvey ve Slee, 2007) olmasıdır.

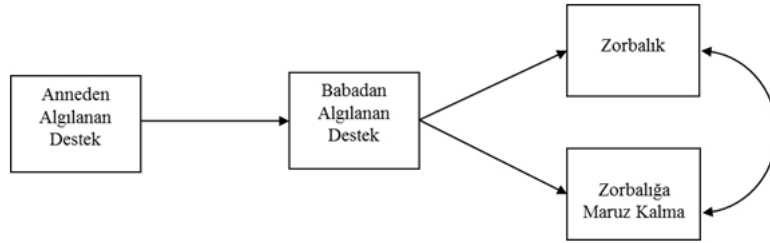

**Şekil 2.** Anneden Algılanan Desteğin Akran Zorbalığı Üzerindeki Dolaylı Rolü için Önerilen Model

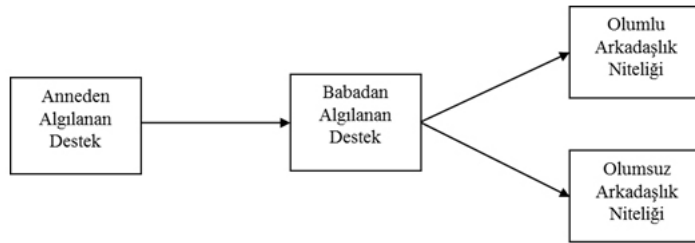

**Şekil 3.** Anneden Algılanan Desteğin Arkadaşlık Nitelikleri Üzerindeki Dolaylı Rolü için Önerilen Model

Önerilen modelde, zorbalık yapan ergenlerin aynı zamanda zorbalığa maruz kaldıklarına işaret eden araştırma bulguları göz önüne alınarak (örn., Cook, Williams, Guerra, Kim ve Sadek, 2010; Veenstra ve ark., 2005) zorbalık ve zorbalığa maruz kalma ilişkilendirilmiştir. Ek olarak, anne ve babadan algılanan destek de bu iki destek kaynağı arasındaki ilişkiye kanıtlar sunan araştırmalar ışığında (Flouri ve Buchanan, 2003; Harper, Brown, Arias ve Brody, 2006) ilişkilendirilmiştir. Annenin öğrenim durumu kontrol değişkeni olarak ilk aşamada yer almıştır.

Araştırmada, anne ve babadan algılanan desteğin psikososyal uyum göstergeleri üzerinde doğrudan etkili olmadığı durumlarda ebeveynlerin birbirleri üzerinden dolaylı olarak oynadığı roller de değerlendirilmiştir. Ebeveynlerden birinin ana babalığının, diğer ebeveynin ana babalığını etkileyebildiğini gösteren araştırma bulgularından (örn., Capaldi ve ark., 2008; Parke, 2002) ve anne desteğinin doğrudan etkisinin elde edilmediği sonuçlardan (Yaban, 2010) yola çıkılarak önerilen ikincil modellerde, anneden algılanan desteğin babadan algılanan destek üzerinden erkek ergenlerin zorbalık ve zorbalığa maruz kalma sıklığı ve sahip oldukları arkadaşların niteliğiyle ilişkisi değerlendirilmiş ve bu doğrultuda, anneden algılanan destekten babadan algılanan desteğe ve babadan algılanan destekten zorbalık davranışlarına ve sahip olunan arkadaşların niteliğine giden yollar sınamıştır (bkz. Şekil 2 ve Şekil 3).

Araştırmada, erkek ergenlerin anne ve babadan algıladıkları desteğin, deneyimledikleri olumlu arkadaşlık niteliğindeki artmayı, olumsuz arkadaşlık niteliğindeki ve zorbalık ve zorbalığa maruz kalma sıklığındaki azalmayı doğrudan yordaması beklenmektedir. Olumlu arkadaşlık niteliğinin, zorbalık ve zorbalığa maruz kalmayı negatif, olumsuz arkadaşlık niteliğinin ise pozitif yönde yordayacağı düşünülmektedir. Ayrıca, erkek ergenlerin anneden ve babadan algıladıkları desteğin, deneyimledikleri arkadaşlık niteliğinin daha olumlu olmasına ve olumsuz arkadaşlık niteliğinin azalmasına katkı sağlayarak zorbalık ve zorbalığa maruz kalmayla dolaylı ilişkiler göstermesi beklenmektedir.

## Yöntem

### Örneklem

Ankara il merkezi Çankaya ilçesine bağlı okullardan seçkisiz olarak seçilen beş ilköğretim okulu ve beş lisenin yedi-onuncu sınıflarında okuyan 352 erkek ergen araştırmanın örneklem grubunu oluşturmuştur. Kapsamlı bir ergenlik dönemi projesi (Proje No: 105K029 Tübitak-SOBAG) çerçevesinde toplanan veri setinde örneklem sayısı kayıp veri, tek değişkenli ve çok değişkenli aşırı değer analizleri yapıldıktan sonra 348'e düşmüştür. Tüm analizler düzeltme yapılan veri seti üzerinden gerçekleştirilmiştir.

Araştırmaya dahil edilen 348 erkek katılımcının yaşları 12 ile 18 ( $Ort. = 14.7, S = 1.4$ ) arasında değişmektedir. Katılımcıların anne ve babalarının öğrenim durumu 8 dereceli (1 okur-yazar değil - 8 doktora) olarak değerlendirilmiştir. Annelerin çoğunluğunun ilkököl (% 32.4) ve lise (% 28.9), babaların çoğunluğunun ise lise (% 27.6) ve üniversite (% 27.0) mezunu olduğu görülmüştür. Ebeveynlerin çoğu (% 66.7) kendilerini orta gelir düzeyinde algılamaktadır.

### Veri Toplama Araçları

Araştırmada kullanılan ölçeklerin psikometrik özellikleri Hacettepe Üniversitesi Gelişim Psikolojisi Laboratuvarında yürütülen ve daha önce sözü edilen ergenlik dönemi projesi çerçevesinde sınamıştır (Sayıl, Kumru, Bayraktar, Kındap ve Özdkimenli-Demir, 2008; Sayıl ve ark., 2012).

**Ergen Aile Süreci Ölçeği (Adolescent Family Process Measure-AFP; Vazsonyi, Hibbert ve Snider, 2003).** Kendini bildirim türünde olan ölçek, 25'i anne ve 25'i babayla ilgili toplam 50 maddeden ve altı alt boyuttan (destek, yakınlık, izleme, yakın iletişim, çatışma ve akran kabulü) oluşmaktadır. Araştırmada, üç maddeden oluşan destek alt boyutu kullanılmıştır. Ergenlerden ebeveyn desteğine ilişkin algılarını (örn., "Annem bazen beni ya da fikirlerimi dinlemez") 1 (hiç uygun değil) -5 (çok uygun) şeklinde derecelendirmeleri istenmiştir. Ölçekten alınan yüksek puan o alt boyutla ilgili yüksek ebeveyn uygulamasına işaret etmektedir. Orijinal ölçeğin geçerlik güvenilirlik çalışması farklı kültürlerde ele alınmış ve destek alt ölçeğinin Cronbach Alfa iç tutarlık katsayısı anne formu için .77, baba formu için ise .79 olarak bulunmuştur (Vazsonyi ve ark., 2003). Türkiye'nin de aralarında bulunduğu bir grup ülkede kültürler arası farklılıkların belirlenmesi amacıyla yinelenen diğer bir çalışmada ise (Scarpate, Vazsonyi, Burcu, Hernandez ve Sheu, 2008), destek alt boyutu Cronbach alfa iç tutarlık katsayılarının anne formu için .60, baba formu için ise .64 olduğu saptanmıştır. Bu çalışmanın da dahil olduğu proje kapsamında yapılan çalışmada, destek alt boyutu için Cronbach Alfa iç tutarlık katsayıları anne formunda .73, baba formunda ise .66 olarak bulunmuştur.

**Arkadaşlık Nitelikleri Ölçeği (Friendship Qualities Scale; Bukowski, Hoza ve Boivin, 1994).** Orijinal ölçek, 23 maddeden oluşmakta ve 5 derece (1- hiç doğru değil, 5-çok doğru) üzerinden değerlendirilmektedir. Orijinalinde beş alt boyuttan (eşlik etme, çatışma, yardım, yakınlık ve güvenlik) oluşan ölçek, Brendgen, Markiewicz, Doyle ve Bukowski (2001) tarafından olumlu ve olumsuz arkadaşlık niteliği olarak iki boyutta ele alınmış ve Cronbach alfa iç tutarlık katsayıları sırasıyla .91 ve .76 olarak bulunmuştur. Ölçekten elde edilen yüksek puan, ergenin olumlu ya da olumsuz arkadaşlık niteliği algısının yüksek olduğunu göstermektedir. Ölçe-

ğin Türkçe formunun Cronbach alfa iç tutarlık katsayısı olumsuz arkadaşlık niteliği alt boyutu için (örn., “Arkadaşımın kavga ettiğimiz zamanlar olur”) .72, olumlu arkadaşlık niteliği alt boyutu için ise (örn., “İhtiyacımız olduğunda arkadaşım ve ben birbirimize yardım ederiz”) .93 olarak bulunmuştur.

#### **Akran Zorbalığının ve Akran Zorbalığına Maruz Kalmanın Ölçümü**

**Akran Zorbalığı Kurbanlarını Belirleme Ölçeği (Multidimensional Peer Victimization Scale; Mynard ve Joseph, 2000).** Ölçek, 27 madde ve dört alt boyuttan (fiziksel zorbalığa maruz kalma, sözel zorbalığa maruz kalma, ilişkisel zorbalığa maruz kalma ve eşyaya yönelik zorbalığa maruz kalma) oluşmakta ve 3 derece üzerinden değerlendirilmektedir (1- hiçbir zaman, 3- birden fazla). Ölçekten alınan yüksek puan ergenin akran zorbalığına sık hedef olduğunu göstermektedir. Orijinal ölçeğin Cronbach Alfa iç tutarlık katsayısı alt boyutlar için .73 ve .85 arasında değişmektedir. Ölçeğin Türkiye’deki uyarlama çalışması, Gültekin (2003; Gültekin ve Sayıl, 2005) tarafından yapılmış ve tüm ölçeğin Cronbach Alfa iç tutarlık katsayısı .86 olarak belirlenmiştir. Proje kapsamında ölçeğin korkutma/sindirme (2 madde) (örn., “Bana yumruk atar”), açık saldırı (3 madde) (örn., “Beni tekmeler”), ilişkisel saldırı (3 madde) (örn., “Arkadaşlarımla aramı bozmaya çalışır”) ve alay (3 madde) (örn., “Bana isimler takar”) alt boyutlarından oluşan 11 maddelik kısa formu oluşturulmuş ve bu formun Cronbach Alfa iç tutarlık katsayısı .80 olarak saptanmıştır. Bu araştırmada ölçeğin 11 maddelik kısa formu kullanılmıştır.

**Akran Zorbalığını Belirleme (Pekel, 2004).** Bu formda, yukarıda açıklanan Akran Zorbalığı Kurbanlarını Belirleme ölçeğinde yer alan maddelerin ifadesi değiştirilerek davranışların zorbalık olarak (örn., “Bazı arkadaşların konuşma biçimiyle dalga geçerim.”) gerçekleştirilme sıklığının üç derece (1- hiçbir zaman, 3- birden fazla) üzerinden değerlendirilmesi istenmektedir. Ölçekten alınan yüksek puan, ergenlerin zorbalık davranışlarını daha sık sergilediklerini göstermektedir. Beş ve altıncı sınıfa giden ilköğretim öğrencileriyle yapılan çalışmada, tüm ölçeğin Cronbach Alfa iç tutarlık katsayısı .94 olarak bulunmuştur. (Pekel, 2004). Proje kapsamında ölçeğin 11 maddelik kısa formu için Cronbach Alfa iç tutarlık katsayısı .80 olarak saptanmış ve bu araştırmada da aynı ölçek kullanılmıştır.

#### **İşlem**

Uygulamalar, ilgili birimlerden gerekli izinler alındıktan sonra araştırmaya katılmayı kabul eden ve velisinden onam formu gelen ergenlerle gerçekleştirilmiştir. Onam formu ve ebeveynin dolduracağı demografik bilgi formu öğrenciler aracılığıyla zarf içinde evlere gönderilmiş ve yaklaşık üç haftalık süre sonunda kapalı zarfla öğrencilerden geri alınmıştır. İlk ve orta öğretim okullarında, okul idarelerinin uygun gördüğü sınıf ve ders saatlerinde toplu olarak yapılan uygulamalarda, öğrencilere proje kapsamında ilgili bilgi verilmiş, kimliklerinin gizli kalacağı ve gönüllülüğün esas alındığı belirtilmiştir. Araştırmada kullanılan veri toplama araçları, proje kapsamında kullanılan ölçme araçları setinin bir bölümünü

**Tablo 1.** Araştırma Değişkenleri Arasındaki Korelasyonlar, Ortalama ve Standart Sapma Değerleri

Değişkenler	1	2	3	4	5	6	7	8
1. Yaş	-							
2. Anne Öğrenim	.00	-						
3. Anne Destek	.08	.05	-					
4. Baba Destek	-.03	.13*	.32***	-				
5. Olumlu Arkadaşlık Niteliği	-.10	-.01	.01	.11*	-			
6. Olumsuz Arkadaşlık Niteliği	-.03	-.09	-.15**	-.22***	.01	-		
7. Zorbalık	.14**	.01	-.13*	-.22***	-.13*	.23***	-	
8. Zorbalığa Maruz Kalma	-.00	-.07	-.17**	-.21***	-.19***	.21***	.37***	-
<i>Ort.</i>	14.68	3.46	3.33	3.66	3.82	2.24	1.35	1.42
<i>S</i>	1.44	1.39	.94	.84	.71	.78	.37	.39
Olası Ranj	11-18	1-8	1-5	1-5	1-5	1-5	1-3	1-3
Gözlenen Ranj	11-18	1-8	1-5	1-5	1.7-5	1-4.6	1-2.8	1-2.9

\* $p < .05$ , \*\* $p < .01$ , \*\*\* $p < .001$

oluşturmaktadır. Proje genelinde kullanılan ölçek seti üç ayrı oturumda uygulanmış ve uygulamaların toplamı 100-120 dakika sürmüştür.

### Bulgular

Araştırma değişkenlerinin Pearson korelasyon katsayıları, ortalama ve standart sapma değerleri Tablo 1’de sunulmuştur. Sonuçlar, anne ve babadan algılanan destek arasındaki ilişkinin istatistiksel olarak anlamlı olduğunu göstermiştir. Anneden algılanan desteğin olumsuz arkadaşlık niteliği, zorbalık ve zorbalığa maruz kalma ile negatif yönde ilişkili olduğu belirlenmiştir. Babadan algılanan destek ise olumlu arkadaşlık niteliği ile pozitif yönde, olumsuz arkadaşlık niteliği ve zorbalık davranışları ile negatif yönde ilişkilidir. Ayrıca, olumlu arkadaşlık niteliğinin olumsuz arkadaşlık niteliği ile ilişkili olmadığı saptanmıştır. Zorbalık ve zorbalığa maruz kalma arasındaki ilişki ise pozitif yönde ve anlamlıdır.

Araştırmada, olumlu ve olumsuz arkadaşlık niteliğinin ergenlerin anne ve babadan algıladıkları destek ile zorbalık ve zorbalığa maruz kalmaları arasındaki ilişkide aracı bir rolü olup olmadığının belirlenmesi amacıyla yordayıcı değişkenler (anne ve babadan algılanan destek) ve sonuç değişkenler (zorbalık ve zorbalığa maruz kalma) arasındaki yol sıfıra eşitlenerek (Holmbeck, 1997) gözlenen değişkenlerle yol analizi yürütülmüştür. Önerilen model, maksimum olabilirlik tahmin yöntemi (maximum likelihood estimation) kullanılarak LISREL 8.51 (Jöreskog and Sörbom, 2001) ile sınanmıştır.

Önerilen modelin veriye iyi uyum gösterdiği görülmüştür,  $\chi^2(9, N = 348) = 21.94, p < .01, GFI = .98, AGFI = .95, NNFI = .85, CFI = .93, RMSEA = .06$  (% 90 CI = .03 - .10).  $\chi^2/sd$  oranı önerilen 3:1 oranından daha düşüktür. Bununla birlikte, modeldeki anlamsız yolların çıkarılması (annenin öğrenimi ve anneden algılanan destek; anneden algılanan destek ve olumlu ve olumsuz arkadaşlık niteliği arasındaki yollar) ve modelin sadeleştirilmesi önerilmektedir (Kline, 2005). Bu doğrultuda yapılan değerlendirilmede, sadeleştirilmiş son modelin sonuçlarının iyi uyuma işaret ettiği [ $\chi^2(12, N = 348) = 25.41, p < .05, GFI = .98, AGFI = .95, NNFI = .88, CFI = .93, RMSEA = .06, % 90 CI = .03 - .09$ ]; ancak önerilen model ve sadeleştirilmiş model arasındaki farkın istatistiksel olarak anlamlı olmadığı ( $\Delta\chi^2(3) = 3.47; p > .05$ ) belirlenmiştir. Parsimoni ilkesi doğrultusunda sadeleştirilmiş model kabul edilmiştir.

Analiz sonucu (bkz. Şekil 4), babadan algılanan desteğin olumlu arkadaşlık niteliğini pozitif ( $\beta = .11$ ), olumsuz arkadaşlık niteliğini ise negatif ( $\beta = -.21$ ) yönde anlamlı olarak yordadığını göstermiştir. Anneden algılanan destek ne olumlu ne de olumsuz arkadaşlık niteliğini yordamaktadır. Ayrıca, olumlu arkadaşlık niteliğinin zorbalık ( $\beta = -.14$ ) ve zorbalığa maruz kalmayı ( $\beta = -.19$ ) negatif yönde, olumsuz arkadaşlık niteliğinin ise zorbalık davranışlarını pozitif yönde ve anlamlı olarak yordadığı belirlenmiştir ( $\beta_z = .23; \beta_{zMK} = .21$ ).

Bu koşullarda sadece babadan algılanan destek ve zorbalık davranışları arasındaki ilişkide olumlu ve olumsuz arkadaşlık niteliğinin aracı rolü sınanmıştır. Olumlu

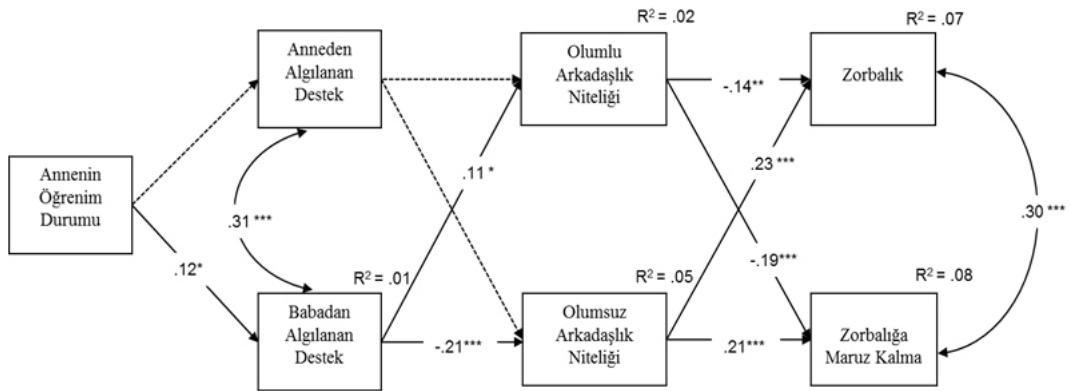

**Şekil 4.** Destek Kaynakları, Olumlu ve Olumsuz Arkadaşlık Niteliği ve Psikososyal Uyum Göstergeleri Arasındaki İlişkide Regresyon ve Korelasyon Değerleri

Not. Kesik çizgiler anlamlı olmayan yolları göstermektedir.

\* $p < .05$ , \*\* $p < .01$ , \*\*\* $p < .001$

**Tablo 2.** Aracı Roller Anlamlılığına İlişkin Sobel Testi Sonuçları ve Etkiler

	a	S <sub>a</sub>	b	S <sub>b</sub>	z	Etki	
						Dolaylı (A.B)	Toplam (C + A.B)
Babadan algılanan destek → olumlu arkadaşlık niteliği → zorbalık	.09	.05	-.07	.03	-1.43	-.01	-.23
Babadan algılanan destek → olumlu arkadaşlık niteliği → zorbalığa maruz kalma	.10	.05	-.11	.03	-1.76	-.02	-.23
Babadan algılanan destek → olumsuz arkadaşlık niteliği → zorbalık	-.20	.05	.11	.02	<b>-3.24**</b>	<b>-.05</b>	-.27
Babadan algılanan destek → olumsuz arkadaşlık niteliği → zorbalığa maruz kalma	-.20	.05	.10	.03	<b>-2.56*</b>	<b>-.04</b>	-.25

\* $p < .01$ , \*\* $p < .001$ 

arkadaşlık niteliğinin aracı rolü, ilk olarak babadan algılanan destek ve zorbalık arasındaki, daha sonra babadan algılanan destek ve zorbalığa maruz kalma arasındaki doğrudan yollar analize eklenerek değerlendirilmiştir. Olumsuz arkadaşlık niteliği için de aynı sıra izlenmiştir. Olumlu arkadaşlık niteliği için analiz sonuçları, babadan algılanan destek ve zorbalık arasındaki yol analize eklendiğinde anılan yolun ( $\beta = -.15$ ,  $p < .01$ ) ve  $\chi^2$  değerindeki düşüşün ( $\Delta\chi^2(1) = 7.75$ ,  $p < .05$ ) istatistiksel olarak anlamlı olduğunu göstermiştir. Babadan algılanan destek ve zorbalığa maruz kalma arasındaki yol analize eklendiğinde de anılan yolun ( $\beta = -.17$ ,  $p < .001$ ) ve  $\chi^2$  değerindeki düşüşün anlamlı olduğu bulunmuştur,  $\Delta\chi^2(1) = 13.47$ ,  $p < .001$ . Olumsuz arkadaşlık niteliği için, babadan algılanan destek ve zorbalık arasındaki yol

analize eklendiğinde anılan yolun ( $\beta = -.13$ ,  $p < .05$ ) ve  $\chi^2$  değerindeki düşüşün ( $\Delta\chi^2(1) = 5.81$ ,  $p < .05$ ) istatistiksel olarak anlamlı olduğu belirlenmiştir. Babadan algılanan destek ve zorbalığa maruz kalma arasındaki yol analize eklendiğinde de anılan yolun anlamlı olduğu ( $\beta = -.18$ ,  $p < .001$ );  $\chi^2$  değerinde anlamlı bir düşüşe yol açtığı saptanmıştır,  $\Delta\chi^2(1) = 10.46$ ,  $p < .001$ .

Arkadaşlık niteliği değişkenlerinin aracı rollerinin anlamlı olup olmadığının belirlenmesi için yürütülen Sobel testi sonuçları (bkz. Tablo 2), ergenlerin babadan algıladıkları destek ile zorbalık ve zorbalığa maruz kalmaları arasındaki ilişkide olumsuz arkadaşlık niteliğinin aracı rolünün anlamlı olduğunu göstermiştir. Olumlu arkadaşlık niteliğinin aracı rolü ise anlamlı değildir. Buna göre, ergenlerin babadan algıladığı destekteki azalmanın

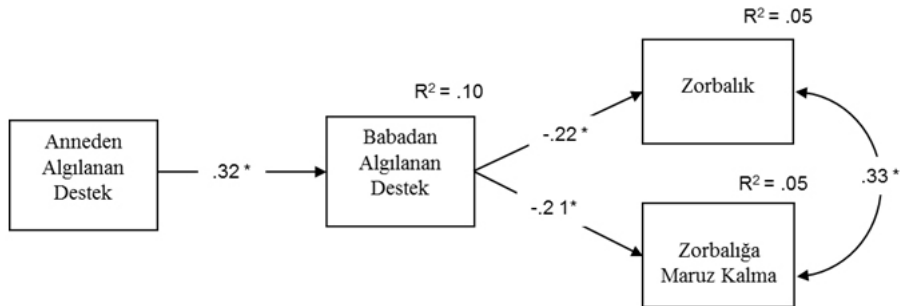
**Şekil 5.** Anneden Algılanan Desteğin Akran Zorbalığı Üzerindeki Dolaylı Rolüne Ait Regresyon ve Korelasyon Değerleri\* $p < .001$

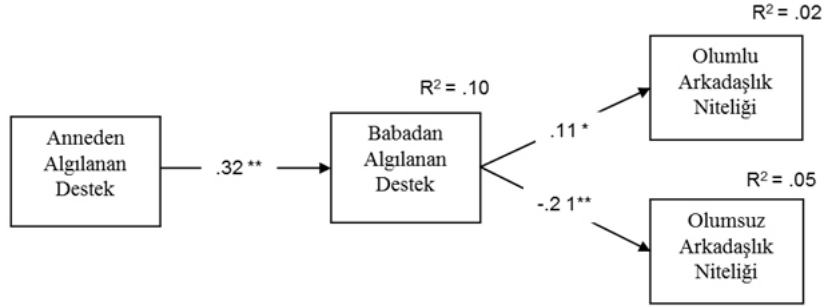

**Şekil 6.** Anneden Algılanan Desteğin Arkadaşlık Nitelikleri Üzerindeki Dolaylı Rolüne Ait Regresyon ve Korelasyon Değerleri

\* $p < .05$ , \*\* $p < .001$

zorbalık ve zorbalığa maruz kalma sıklığının artmasıyla ilişkisi *kısmen* olumsuz arkadaşlık niteliğinin sonucu olarak ortaya çıkmaktadır. Babadan algılanan destek olumsuz arkadaşlık niteliği aracılığıyla zorbalık davranışlarındaki varyansın % 5'ini, zorbalığa maruz kalmadaki varyansın % 4'ünü açıklamaktadır.

Ayrıca, babadan algılanan destek ve akran zorbalığı değişkenleri arasındaki ilişkilere ait son modelin veriye iyi uyum gösterdiği görülmüştür,  $\chi^2(10, N = 348) = 11.68, p > .05$ , GFI = .99, AGFI = .97, NNFI = .98, CFI = .99, RMSEA = .02 (% 90 CI = .00 - .07).  $\chi^2$ /sd oranı önerilen 3:1 oranından daha düşüktür. Ek olarak, ilk model ve son model arasındaki farkın da anlamlı olduğu, kısmi aracılığa ilişkin modelin veriye daha iyi uyum gösterdiği belirlenmiştir ( $\Delta\chi^2(2) = 13.73; p < .01$ ).

Araştırmada, anneden algılanan desteğin psikososyal uyum göstergeleri üzerinde doğrudan etkisi olmadığı görülmüştür. İlgili yazından yola çıkılarak (örn., Capaldi ve ark., 2008) ebeveynlerin birbirleri üzerinden dolaylı olarak oynadığı rollerin yani dolaylı etkilerin değerlendirilmesinde Holmbeck'in (1997) önerdiği prosedür izlenmiştir. Başlangıçta istatistiksel olarak anlamlı bir ilişkiye sahip olmayan bağımsız değişken ve bağımlı değişken arasındaki ilişkinin ara değişken vasıtasıyla anlamlı olup olmadığına bakılmıştır.

Erkek ergenlerin anneden algıladıkları desteğin babadan algılanan destek üzerinden zorbalık ve zorbalığa maruz kalma üzerindeki dolaylı etkisinin belirlenmesi amacıyla yürütülen yol analizi sonuçları, önerilen modelin veriye iyi uyum gösterdiğini işaret etmiştir,  $\chi^2(2, N = 348) = 4.70, p > .05$ , GFI = .99, AGFI = .97, NNFI = .94, CFI = .98, RMSEA = .06 (% 90 CI = .00 - .14).  $\chi^2$ /sd oranı önerilen 3:1 oranından daha düşüktür. Analiz sonucu, anneden algılanan desteğin babadan algılanan desteği pozitif yönde ve anlamlı olarak yordadığını gös-

termiştir ( $\beta = .32$ ). Babadan algılanan destek, zorbalık ( $\beta = -.22$ ) ve zorbalığa maruz kalmayı ( $\beta = -.21$ ) negatif yönde anlamlı olarak yordamaktadır (bkz. Şekil 5). Anneden algılanan destek dolaylı olarak babadan algılanan destek üzerinden zorbalık ve zorbalığa maruz kalmadaki varyansın % 7'sini açıklamaktadır.

Anneden algılanan destek ile olumlu ve olumsuz arkadaşlık niteliği arasındaki ilişkide babadan algılanan desteğin dolaylı etkisi de değerlendirilmiş ve bu amaçla yürütülen yol analizi sonuçları da, önerilen modelin veriye uyumunun iyi olduğunu göstermiştir,  $\chi^2(3, N = 348) = 2.99, p > .05$ , GFI = .99, AGFI = .99, NNFI = 1.0, CFI = 1.0, RMSEA = .003 (% 90 CI = .00 - .09).  $\chi^2$ /sd oranı önerilen 3:1 oranından daha düşüktür. Babadan algılanan destek, olumlu arkadaşlık niteliğini pozitif ( $\beta = .11$ ), olumsuz arkadaşlık niteliğini ise negatif ( $\beta = -.21$ ) yönde anlamlı olarak yordamaktadır (bkz. Şekil 6). Anneden algılanan destek babadan algılanan destek üzerinden olumsuz arkadaşlık niteliğindeki varyansın % 7'sini, olumlu arkadaşlık niteliğindeki varyansın % 4'ünü açıklamaktadır.

## Tartışma

Tekrarlayıcı ve sürekli olma özelliği taşıyan zorbalık davranışları ve zorbalığa maruz kalma sağlıklı gelişim üzerinde olumsuz etkiler bırakabileceği için (Bayraktar, 2009; Olweus, 2010; Pekel, 2004; Veenstra ve ark., 2005), ergenin akran zorbalığında bulunma olasılığını azaltabilecek ya da ergeni zorbalığın olumsuz etkilerinden koruyabilecek faktörlerin belirlenmesi önemli görünmektedir. Bu doğrultuda, araştırmada akran zorbalığı ve zorbalığa maruz kalma sıklığı kızlara oranla daha fazla olduğu belirlenen erkek ergenlerin (Cook ve ark., 2010; Veenstra ve ark., 2005) anne ve babadan algıla-



dıkları desteğin arkadaşlık niteliği aracılığıyla ve ayrıca anneden algılanan desteğin babadan algılanan destek üzerinden zorbalık ve zorbalığa maruz kalmadaki koruyucu rolleri ele alınmıştır.

Araştırmada, anne ve babadan algılanan desteğin erkek ergenin deneyimlediği olumlu ve olumsuz arkadaşlık niteliğiyle ilişkileri incelendiğinde, babadan algılanan desteğin olumlu arkadaşlık niteliğini pozitif, olumsuz arkadaşlık niteliğini ise negatif yönde yordadığı görülmüştür. Anneden algılanan desteğin, olumlu ve olumsuz arkadaşlık niteliği üzerindeki rolünün ise anlamlı olmadığı belirlenmiştir. Bu sonuçlar, anne ve babadan algılanan destek ve deneyimlenen arkadaşlık niteliği arasındaki ilişki için öngörülen ilk hipotezin kısmen doğrulandığını göstermektedir. Babadan algılanan desteğin, erkek ergen için daha fazla çatışmanın yaşandığı, işbirliği yerine rekabetin ön planda olduğu olumsuz nitelikteki arkadaşlıklardan korumaya ve arkadaş ilişkilerinin daha nitelikli olmasına katkı sağladığı görülmektedir. Bulgular, baba ile güvene dayalı ilişkilerin olumlu arkadaşlık niteliğiyle bağlantılı olduğunu gösteren araştırmaların bulgularıyla tutarlıdır (Lieberman, Doyle ve Markiewicz 1999; Rubin ve ark., 2004). Ayrıca, babanın görece mesafeli ve nadiren destek sağlayan biri olarak algılandığı göz önüne alındığında (McKinney ve Renk, 2008; Smetana, Campione-Barr ve Metzger, 2006; Sunar, 2002), babadan algılanan desteğin artmasının olumsuz arkadaşlık niteliğinin azalmasına katkı sağlaması şaşırtıcı görünmektedir. Bulgular, akranların giderek önem kazandığı ergenlik döneminde, özellikle babadan algılanan desteğin erkek ergenlerin arkadaşlık ilişkileri üzerinde önemli bir rol oynadığına işaret etmektedir. Sosyal öğrenme bakış açısıyla ele alındığında, destek sağlayan babanın ergen için 'olumlu sosyal davranış modeli' oluşturduğu ve bu şekilde ergeni olumsuz nitelikteki arkadaşlıklardan koruduğu söylenebilir (Booth-Laforce ve Kerns, 2009; Cui ve ark., 2002).

Anne ve babadan algılanan destek ve psikososyal uyum göstergeleri arasındaki ilişkiler incelendiğinde, babadan algılanan desteğin erkek ergenlerin zorbalık ve zorbalığa maruz kalma sıklıklarının azalmasını anlamlı olarak yordadığı belirlenmiştir. Anneden algılanan desteğin artmasının ise böyle bir etkisi bulunmamış ve ikinci hipotezin kısmen doğrulandığı görülmüştür. Babadan algılanan desteğin zorbalık ve zorbalığa maruz kalma sıklığındaki azalmayı yorduyor olması, ebeveynlerin destekleyici uygulamalarının ergenin sonuç davranışları üzerinde koruyucu bir faktör olabildiğini gösteren Türkiye'de ve diğer ülkelerde yapılan araştırmaların bulgularıyla tutarlık göstermektedir (Baldry ve Farrington, 2005; Bayraktar, 2009; Flouri ve Buchanan, 2003; Wang ve ark., 2009). Bununla birlikte, anne ve babadan algılanan desteğin ergen üzerindeki rolü ebeveyn cinsiyetine göre farklılaşıyor görünmektedir. Sonuçlar, anneden ve

babadan algılanan desteğin erkek ergenlerin farklı sonuç davranışlarıyla ilişkili olabileceğini akla getirmektedir (Laible ve Carlo, 2004; McKinney ve Renk, 2008). Bu bağlamda, Rubin ve arkadaşları (2004), babalarından yüksek düzeyde destek algılayan ergenlerin daha düşük olasılıkla akran zorbalığına maruz kaldıklarını, anne desteği ve zorbalığa maruz kalma arasındaysa böyle bir ilişki olmadığını saptamışlardır. Babanın destekleyici davranışlarının, anneninkiyle karşılaştırıldığında, ergenin sosyal becerileri ve dışsallaştırma sorun davranışları üzerinde daha önemli bir etkiye sahip olduğu gösterilmiştir (Forehand ve Nousiainen, 1993; Şirvanlı-Özen, 2009; Videon, 2005).

Anneden algılanan desteğin anlamlı bir yordayıcı olmaması, erkek ergenlerin annelerinden "olağan" bir destek algılıyor olabileceklerini ve genellikle her koşulda sağlanan bu desteğin zorbalık ve zorbalığa maruz kalma üzerinde rol oynamayabileceğini de akla getirmektedir. Bu görüşü, erkeklerin annelerini yakın ve iletişime açık olarak değerlendirdiklerinin fakat aynı zamanda evle ilgili işler ve kurallarla ilgili olarak anneleri ile daha fazla çatışma yaşadıklarının saptandığı araştırmalar da desteklemektedir (Larson, Richards, Moneta, Holmbeck ve Duckett, 1996; Laursen, 1995; McKinney ve Renk, 2008). Baba ergen arasındaki çatışmaların anne ergen arasındaki çatışmalara göre daha seyrek ortaya çıktığı ve ergenin okul başarısı ya da itaatsizlik gibi görece daha önemli sorunlar üzerine olduğu göz önüne alındığında (örn., Laursen, 1995), babadan algılanan desteğin zorbalık ve zorbalığa maruz kalma üzerindeki koruyucu rolünün daha fazla olması anlaşılabilir. Ayrıca babadan algılanan desteğin anneden algılanan destekle karşılaştırıldığında ergenin zorbalık ve zorbalığa maruz kalması üzerinde daha güçlü bir rol oynadığına işaret eden bu bulgular, ailenin sosyal yapısındaki değişimlerin (örn., annenin iş yaşamına, babanın ise çocuk yetiştirme uygulamalarına katılımı) ana baba ve ergen arasındaki ilişkilere de yansımaları akla getirmektedir. Sosyal yapıda meydana gelen bu değişimler, babanın ulaşılmaz bir otorite figürü olmasından çok ergenin özerklik ve bağımlılık ihtiyacına karşılık vermesini beraberinde getiriyor olabilir.

Olumlu arkadaşlık niteliğinin zorbalık ve zorbalığa maruz kalmayı negatif, olumsuz arkadaşlık niteliğinin ise zorbalık davranışlarını pozitif yönde yordaması, bu ilişkileri kapsayan diğer araştırma bulgularıyla tutarlık göstermektedir (Bayar ve Uçanok, 2012; Bayraktar, 2009; Bollmer ve ark., 2005; Malcolm ve ark., 2006). Paylaşma, yardımlaşma ve yakınlık içeren arkadaşlıklarda, ergenler birbirleri için olumlu sosyal davranış modelleri oluşturarak ve akran ilişkilerinde zorbalığı olumsuzlayıcı tutumlar geliştirerek akran zorbalığından korunuyor görünmektedirler (Bollmer ve ark., 2005). Öte yandan, önceki bulgularla tutarlı olarak (Cillessen

ve ark., 2005; Poulin, Dishion ve Haas, 1999) erkek ergenlerin çatışmalı, yüzeysel ve rekabetçi arkadaşlık ilişkileri akran zorbalığına katılımı kolaylaştırıyor olabilir. Bu bulgu, ergenlerin kendilerine benzeyen diğer ergenlerle arkadaşlık kurduklarını ve akran zorbalığına karışan erkek ergenlerin kendileri gibi zorba ya da zorbalığa maruz kalan arkadaşlara sahip olma olasılıklarının da yüksek olduğunu akla getirmektedir (Pellegrini, Bartini ve Brooks, 1999). Ancak, erkek ergenlerin sahip olduğu arkadaşlıkları olumlu olarak algılamasının akran zorbalığı üzerinde oynadığı koruyucu rol, erkek ergenlerin kendileri gibi zorba olmayan akranlarıyla olumlu sosyal ilişkiler içinde olabildiklerini de göstermektedir. Nitekim araştırmada, olumlu ve olumsuz arkadaşlık niteliği arasındaki ilişkinin anlamlı olmadığı bulunmuştur (bkz. Tablo 1). Bu sonuçlar, erkek ergenlerin sosyal ağlarının geniş olduğunu (örn., Ruble ve Martin, 1998) ve erkeklerin hem okulda hem de mahallede farklı özelliklere sahip arkadaşlıkları olabileceğini akla getirmektedir. Gelecekte yapılacak araştırmalarda bu ağların göz önüne alınmasının akran zorbalığı üzerinde rol oynayan akranla ilişkili yapıları anlamada önemli olabileceği düşünülmektedir.

Arkadaşlık niteliğinin anne ve babadan algılanan destek ve psikososyal uyum göstergeleri arasındaki ilişkide oynadığı aracı roller incelendiğinde, yalnızca babadan algılanan desteğin olumsuz arkadaşlık niteliği aracılığıyla zorbalık ve zorbalığa maruz kalma sıklığını kısmen açıkladığı belirlenmiştir. Bu sonuçlar, arkadaşlık ilişkilerinin ergenlik dönemi ile birlikte ergen üzerindeki rolünün artması yanında (örn., Furman ve Buhrmester, 1992; Harris, 1995), babanın da anlamlı bir rolünün olabileceğine işaret etmesi açısından önemlidir. Babanın destekleyici uygulamaları kısmen de olsa ergenin güvenilir ve değerli olduğuna ilişkin 'içsel çalışan modeller' geliştirmesine ve ilişkilerinde benzer şekilde davranmasına katkı sağlıyor olabilir (örn., Cui ve ark., 2002). Arkadaşlık niteliğinin aracılık rolünün kısmi olması, destek algısı ve zorbalık davranışları arasındaki ilişkiyi açıklayabilecek öğreten desteği, ergenin mizacı ve arkadaş özellikleri (anti sosyal gruplar) gibi diğer olası değişkenlerin de incelenmesi gereğini ortaya koymaktadır.

Baba için elde edilen ilişki örüntüsünün anne için elde edilmemiş olması, ergenin akran bağlamındaki ilişkileri ve zorbalık davranışlarında anne desteği dışındaki diğer annelik tutum ve davranışlarının (örn., anne ergen arasındaki çatışma ya da yakınlık) rolü olabileceğini akla getirmektedir. Nitekim girişte ele alındığı gibi, bu yönde bazı bulgular (Shomaker ve Furman, 2009; Trentacosta ve ark., 2011) ve anne desteğinin arkadaşlık niteliği üzerinden içselleştirilmiş sorun davranışlar üzerindeki etkisi gösterilmiştir (Rubin ve ark., 2004). Bu bağlamda, bu araştırmada ise anneden algılanan desteğin psikososyal

uyum göstergeleri üzerindeki koruyucu etkisinin babadan algılanan destek üzerinden olduğu görülmektedir.

Erkek ergenlerin anneden algıladıkları destek ile hem zorbalık hem de zorbalığa maruz kalma arasındaki ilişkinin babadan algılanan desteğe bağlı olarak ortaya çıktığı ve benzer şekilde, anneden algılanan desteğin babadan algılanan destek üzerinden arkadaşlık ilişkisinin niteliğiyle de ilişkili olduğu gösterilmiştir. Ayrıca babadan algılanan destekte anneden algılanan desteğin bir payının (% 10) bulunması da bu araştırmanın önemli bir bulgusudur. Sonuçlar, ebeveynlerin birbirlerinin ana babalığını etkilediğini gösteren araştırma bulgularıyla tutarlıdır (Capaldi ve ark., 2008; Graziano, Bonino ve Cattelino, 2009; Sim, 2003). Örneğin, Flouri ve Buchanan (2003) hem anne hem de babadan algılanan ilginin akran zorbalığı üzerindeki etkilerini ele aldıkları çalışmalarında, iki kaynağın hem bağımsız olarak hem de birbirleriyle etkileşim içinde akran zorbalığı ile ilişkili olduğunu saptamıştır. Ayrıca, babanın ilgisinin özellikle annenin ilgisi düşük olduğunda ergenin olumsuz sonuç davranışları için önemli olduğu belirlenmiştir (Forehand ve Nousiainen, 1993). Kısacası, annenin babayla birlikte destekleyici olarak algılanmasının, ergenin zorbalık ve zorbalığa maruz kalma sıklığının ve arkadaşlık ilişkisinin kalitesinin artması üzerinde bu iki önemli kaynağın bağımsız etkilerinden daha güçlü bir etkiye sahip olduğu söylenebilir. Bu bulgu, ergenin aile ilişkilerini anlamak için hem anne ergen hem de baba ergen ilişkisine odaklanmak gerektiğine işaret eden araştırmaları haklı çıkarmaktadır (Collins ve Laursen, 2004; Parke, 2002).

Bu araştırmada, daha önce yapılan araştırmalardan farklı olarak, erkek ergenlerde anne ve babadan algılanan desteğin, hem zorbalık hem de zorbalığa maruz kalma üzerindeki doğrudan ve olumlu/olumsuz arkadaşlık niteliği üzerinden dolaylı olarak oynadığı roller incelenmiştir. Elde edilen sonuçlar, babadan algılanan desteğin olumsuz arkadaşlık niteliği aracılığıyla ve anneden algılanan desteğin babadan algılanan destek üzerinden akran zorbalığı ve zorbalığa maruz kalma üzerinde koruyucu olabildiğini göstererek alan yazına katkı sağlamıştır. Bununla birlikte, her araştırmada olduğu gibi bir dizi sınırlılığın göz önünde bulundurulması gerekmektedir. İlk olarak, erken dönemdeki ebeveyn davranışlarının sonraki dönemde ergenin arkadaşlık ilişkilerini etkileyebildiği göz önüne alındığında (örn., Cui ve ark., 2002), ebeveyn desteğinin psikososyal uyum göstergeleri üzerindeki etkilerinin boylamsal araştırmalarla ele alınması ilişkilerin yönü hakkında güvenilir bilgiler elde etmeyi sağlayacaktır. Araştırmanın enlemesine-kesitsel doğası ilişkilerin iki yönlü yorumlanabilmesine yol açmaktadır. Örneğin, araştırmada babadan algılanan desteğin erkek ergenin sahip olduğu arkadaşlıkların niteliği ile ilişkili olduğu gösterilmiştir. Bununla birlikte, olumlu ve olumsuz nitelikte arkadaşlara sahip olan ergenlerin

ebeveynlerinden farklı şekillerde destek algılıyor olabilecekları de göz önünde bulundurulmalıdır. Benzer şekilde, alan yazında zorba ya da zorbalığa maruz kalan ergenlerin arkadaşlarıyla ilişkilerinde daha fazla çatışma bildirdiklerine ilişkin bulgulara da rastlanabilmektedir (Champion, Vernberg ve Shipman, 2003). İkincisi, araştırmada ölçümler yalnızca ergenin kendisinden alınmıştır. Modellerde ortak yöntem hatasına işaret eden uyum istatistikleri (örn., PGFI) kabul edilir düzeyde olsa da (< .50), ileride yapılacak araştırmalarda, örneğin zorbalıkla ilgili davranışların ölçümünde, ergenin kendisinden, akranlarından, öğretmenlerden bilgi alınmasının ve gözleme dayalı yöntemlere yer verilmesinin elde edilen ölçümlerin güvenilirliğini arttıracakı düşünülmektedir. Son olarak, araştırmada zorbalık ölçümleri genel olarak ele alınmıştır. İleride yapılacak araştırmalarda farklı zorbalık boyutlarının (örn., ilişkisel, fiziksel) ayrı ayrı ele alınması, koruyucu faktörlerin bu farklı davranışlarla ilişkilerinin ayrıntılı olarak anlaşılmasına katkı sağlayabilir.

### Sonuç ve Öneriler

Araştırmada, babadan algılanan desteğin azalmasının, zorbalık ve zorbalığa maruz kalma davranışlarındaki artmayla ilişkili olduğu ve bu ilişkinin kısmen de olsa olumsuz arkadaşlık niteliği ile açıklanabildiği görülmüştür. Buna göre, erkek ergenler, babadan daha az destek algıladıkça hem zorba hem de kurban olarak zorbalık davranışlarına daha sık dahil olmaktadır ve bu durum bir ölçüde yakın arkadaşlarıyla karşılıklı ve doyurucu bir ilişki kuramamalarının bir sonucu olarak gelişmektedir. Anneden algılanan görerce daha zayıf desteğin ise ancak babanın destekleyici olduğu durumlarda ergenin psikososyal uyumuyla ilişkili olduğu belirlenmiştir. Sonuç olarak, bulgular erkek ergenlerin akran zorbalığı açısından risken korunmasında anneden daha çok babanın desteğinin önemli olduğuna ancak babadan algılanan destekte anne desteğinin de payı olduğuna işaret etmektedir.

Araştırma sonuçları çerçevesinde, ilgili alanda çalışan uzmanlara ve etkin müdahale programlarının geliştirilmesine katkı sağlayacak önerilerde bulunulabilir. Anne desteğinin babadan algılanan desteğe bağlı olarak ortaya çıkması, anne ve babanın bir arada ergenin olumsuz sonuç davranışları üzerinde rol oynadıklarını göstermekte ve müdahale ya da eğitim programlarında özellikle erkek ergenler için anneden çok babaya odaklanması gerektiğine işaret etmektedir. Ek olarak, sonuçlar yalnızca akranlara ya da bireysel olarak ergene odaklanan müdahale programlarının yeterli olmayacağını göstermektedir. Araştırma sonuçları, destek, işbirliği ve yakınlık içeren olumlu nitelikteki arkadaşlıkların ergenlerin zorbalık ve zorbalığa maruz kalma sıklığı üzerinde koruyucu bir rol oynayabildiğine ve okulda akranlar arasında olumlu sos-

yal ilişkilerin geliştirilmesine yer verilmesinin önemli olabileceğine işaret etmektedir.

### Kaynaklar

- Alikaşifoğlu, M., Erginöz, E., Ercan, O., Uysal, Ö. ve Albayrak-Kaymak, D. (2007). Bullying behaviors and psychosocial health: Results from a cross-sectional survey among high school students in Istanbul, Turkey. *European Journal of Pediatrics*, 166(12), 1253-1260.
- Baldry, A. C. ve Farrington, D. P. (2005). Protective factors as moderators of risk factors in adolescence bullying. *Social Psychology of Education*, 8, 263-284.
- Barber, B. K., Stolz, H. E. ve Olsen, J. A. (2005). Parental support, psychological control, and behavioral control: Assessing relevance across time, culture, and method (1-20). *Monographs of the Society for Research in Child Development*, 70(4), 1-151.
- Barboza, G. E., Schiamberg, L. B., Oehmke, J., Korzeniewski, S. J., Post, L. A. ve Heraux, C. G. (2009). Individual characteristics and the multiple contexts of adolescent bullying: An ecological perspective. *Journal of Youth and Adolescence*, 38, 101-121.
- Bayar, Y. ve Uçanok, Z. (2012). Okul sosyal iklimi ile geleneksel ve sanal zorbalık arasındaki ilişkiler: Genellenmiş akran algısının aracı rolü. *Türk Psikoloji Dergisi*, 27(70), 101-118.
- Bayraktar, F. (2009). Ergenlerin zorba ve kurban davranışlarında birey, aile, akran ve okula dair özelliklerin rolü: Bütüncül bir model önerisi. *Yayınlanmamış doktora tezi*, Hacettepe Üniversitesi, Ankara.
- Bean, R. A., Barber, B. K. ve Crane, D. R. (2006). Parental support, behavioral control, and psychological control among African American youth: The relationships to academic grades, delinquency, and depression. *Journal of Family Issues*, 27(10), 1335-1355.
- Bilgiç, E. (2007). İlköğretim I. kademede görülen zorba davranışların sınıf değişkenleri ve atmosferi algılamalarına göre incelenmesi. *Yayınlanmamış yüksek lisans tezi*. Çukurova Üniversitesi, Adana.
- Bollmer, J. M., Milich, R., Harris, M. J. ve Maras, M. A. (2005). A friend in need: The role of friendship quality as a protective factor in peer victimization and bullying. *Journal of Interpersonal Violence*, 20(6), 701-711.
- Booth-LaForce, C. ve Kerns, K. A. (2009). Child-parent attachment relationships, peer relationships, and peer-group functioning. K. H. Rubin, W. M. Bukowski ve B. Laursen, (Ed.), *Handbook of peer interactions, relationships, and groups* içinde (490-507). London: Guilford Press.
- Brendgen, M., Markiewicz, D., Doyle, A. B. ve Bukowski, W. M. (2001). The relations between friendship quality, ranked-friendship preference, and adolescents' behavior with their friends. *Merrill-Palmer Quarterly*, 47(3), 395-415.
- Brown, S. A., Arnold, D. H., Dobbs, J. ve Doctoroff, G. L. (2007). Parenting predictors of relational aggression among Puerto Rican and European American school-age children. *Early Childhood Research Quarterly*, 22, 147-159.
- Buchanan, R. L. ve Bowen, E. G. (2008). In the context of adult support: The influence of peer support on the psychological well-being of middle-school students. *Journal of Child and Adolescence Social Work*, 25, 397-407.
- Bukowski, W. M., Hoza, B. ve Boivin, M. (1994). Measuring friendship quality during pre- and early adolescence: The Development and psychometric properties of the Friendship

Qualities Scale. *Journal of Social and Personal Relationships*, 11, 471-484.

Capaldi, D. M., Pears, K. C., Kerr, D. C. R. ve Owen, L. D. (2008). Intergenerational and partner influences on fathers' negative discipline. *Journal of Abnormal Child Psychology*, 36(3), 347-358.

Champion, K., Vernberg, E. ve Shipman, K. (2003). Nonbullying victims of bullies: Aggression, social skills, and friendship characteristics. *Applied Developmental Psychology*, 24, 535-551.

Cillessen, A. H. N., Jiang, X. L., West, T. V. ve Laszkowski, D. K. (2005). Predictors of dyadic friendship quality in adolescence. *International Journal of Behavioral Development*, 29(2), 165-172.

Collins, W. A. ve Laursen, B. (2004). Parent-adolescent relationships and influences. R. M. Lerner ve L. Steinberg, (Ed.), *Handbook of adolescent psychology (2. baskı)* içinde (331-362). NJ: John Wiley & Sons.

Cook, C. R., Williams, K. R., Guerra, N. G., Kim, T. E. ve Sadek, S. (2010). Predictors of bullying and victimization in childhood and adolescence: A meta-analytic investigation. *School Psychology Quarterly*, 25(2), 65-83.

Cui, M., Conger, R. D., Bryant, C. M. ve Elder, G. H. (2002). Parental behavior and the quality of adolescent friendships: A social-contextual perspective. *Journal of Marriage and Family*, 64, 676-689.

Davidson, L. M. ve Demaray, M. K. (2007). Social support as a moderator between victimization and internalizing-externalizing distress from bullying. *School Psychology Review*, 36(3), 383-405.

Demaray, M. K. ve Malecki, C. K. (2002). The relationship between perceived social support and maladjustment for students at risk. *Psychology in the Schools*, 39(3), 305-316.

Fekkes, M., Pijpers, F. I. M. ve Verloove-Vanhorick, S. P. (2005). Bullying: Who does what, when and where? Involvement of children, teachers and parents in bullying behavior. *Health Education Research*, 20(1), 81-91.

Flouri, E. ve Buchanan, A. (2003). The role of mother involvement and father involvement in adolescent bullying behavior. *Journal of Interpersonal Violence*, 18(6), 634-644.

Forehand R. ve Nousiainen, S. (1993). Maternal and paternal parenting: Critical dimensions in adolescent functioning. *Journal of Family Psychology*, 7(2), 213-221.

Fox, C. L. ve Boulton, M. J. (2006). Friendship as a moderator of the relationship between social skills problems and peer victimization. *Aggressive Behavior*, 32, 110-121.

Furman, W. ve Buhrmester, D. (1992). Age and sex differences in perceptions of networks of personal relationships. *Child Development*, 63(1), 103-115.

Galambos, N. L., Barker, E. T. ve Almeida, D. M. (2003). Parents do matter: Trajectories of change in externalizing and internalizing problems in early adolescence. *Child Development*, 74(2), 578-594.

Georgiou, S. N. (2008). Parental style and child bullying and victimization experiences at school. *Social Psychology of Education*, 11, 213-227.

Graziano, F., Bonino, S. ve Cattelino, E. (2009). Links between maternal and paternal support, depressive feelings and social and academic self-efficacy in adolescence. *European Journal of Developmental Psychology*, 6(2), 241-257.

Gültekin, Z. (2003). Akran Zorbalığını Belirleme Ölçeği geliştirme çalışması. *Yayınlanmamış yüksek lisans tezi*, Hacettepe Üniversitesi, Ankara.

Gültekin, Z. ve Sayıl, M. (2005). Akran Zorbalığını Belirleme Ölçeği geliştirme çalışması. *Türk Psikoloji Yazıları*, 15,

47-61.

Harper, F. W. K., Brown, A. M., Arias, I. ve Brody, G. (2006). Corporal punishment and kids: How do parent support and gender influence child adjustment? *Journal of Family Violence*, 21(3), 197-207.

Harris, J. R. (1995). Where is the child's environment? A group socialization theory of development. *Psychological Review*, 102, 458-489.

Holmbeck, G. N. (1997). Toward terminological, conceptual, and statistical clarity in the study of mediators and moderators: Examples from the child-clinical and pediatric psychology literatures. *Journal of Consulting and Clinical Psychology*, 65, 599-610.

Holt, M. K. ve Espelage, D. L. (2007). Perceived social support among bullies, victims, and bully-victims. *Journal of Youth & Adolescence*, 36, 984-994.

Jöreskog, K. G. ve Sörbom, D. (2001). *LISREL 8.51 for windows*. Lincolnwood, IL: Scientific Software International.

Kline, R. B. (2005). *Principles and practice of structural equation modeling*. New York: The Guilford Press.

Laible, D. J. ve Carlo, G. (2004). The differential relations of maternal and paternal support and control to adolescent social competence, self-worth, and sympathy. *Journal of Adolescent Research*, 19, 759-782.

Laursen, B. (1995). Conflict and social interaction in adolescent relationships. *Journal of Research on Adolescence*, 5(1), 55-70.

Larson, R. W., Richards, M. H., Moneta, G., Holmbeck, G. ve Duckett, E. (1996). Changes in adolescents' daily interactions with their families from ages 10 to 18: Disengagement and transformation. *Developmental Psychology*, 32(4), 744-754.

Leadbeater, B. J., Banister, E. M., Ellis, W. E. ve Yeung, R. (2008). Victimization and relational aggression in adolescent romantic relationships: The influence of parental and peer behaviors, and individual adjustment. *Journal of Youth and Adolescence*, 37, 359-372.

Lee, C. (2011). An ecological systems approach to bullying behaviors among middle school students in the United States. *Journal of Interpersonal Violence*, 26(8), 1664-1693.

Lieberman, M., Doyle, A. ve Markiewicz, D. (1999). Developmental patterns in security of attachment to mother and father in late childhood and early adolescence: Associations with peer relations. *Child Development*, 70(1), 202-213.

Malcolm, K. T., Jensen-Campbell, L. A., Rex-Lear, M. ve Waldrup, A. M. (2006). Divided we fall: Children's friendships and peer victimization. *Journal of Social and Personal Relationships*, 23(5), 721-740.

McKinney, C. ve Renk, K. (2008). Differential parenting between mothers and fathers: Implications for late adolescents. *Journal of Family Issues*, 29(6), 806-827.

Murray-Harvey, R. ve Slee, P. T. (2007). Supportive and stressful relationships with teachers, peers and family and their influence on students' social/emotional and academic experience of school. *Australian Journal of Guidance and Counseling*, 17(2), 126-147.

Mynard H. ve Joseph, S. (2000). Development of the Multidimensional Peer-Victimization Scale. *Aggressive Behavior*, 26, 169-178.

Nansel, T. R., Overpeck, M., Pilla, R. S., Ruan, J., Simons-Morton, B. ve Scheidt, P. (2001). Bullying behaviors among US youth: Prevalence and association with psychosocial adjustment. *Journal of the American Medical Association*, 285(16), 2094-2100.

Olweus, D. (2010). Understanding and researching bullying: Some critical issues. S. R. Jimerson, S. M. Swearer ve D.

- L. Espelage, (Ed.), *Handbook of bullying in schools: An international perspective* içinde (9-33). NY: Routledge.
- Parke, R. D. (2002). Fathers and families. M. Bornstein, (Ed.), *Handbook of parenting: Vol. 3. Being and becoming a parent (2. baskı)* içinde (27-74). NJ: Erlbaum.
- Pekel, N. (2004). Akran zorbalığı grupları arasında sosyometrik statü, yalnızlık ve akademik başarı durumlarının incelenmesi. *Yayınlanmamış yüksek lisans tezi*, Hacettepe Üniversitesi, Ankara.
- Pekel-Uludağlı, N. ve Uçanok, Z. (2005). Akran zorbalığı gruplarında yalnızlık ve akademik başarı ile sosyometrik statüye göre zorba/kurban türleri. *Türk Psikoloji Dergisi*, 20(56), 77-92.
- Pellegrini, A. D., Bartini, M. ve Brooks, F. (1999). School bullies, victims, and aggressive victims: Factors relating to group affiliation and victimization in early adolescence. *Journal of Educational Psychology*, 91(2), 216-224.
- Poulin, F., Dishion, T. J. ve Haas, E. (1999). The peer influence paradox: Friendship quality and deviancy training within male adolescent friendships. *Merrill-Palmer Quarterly*, 45(1), 42-61.
- Rubin, K. H., Dwyer, K. M., Booth-LaForce, C., Kim, A. H., Burgess, K. B. ve Rose-Krasnor, L. (2004). Attachment, friendship, and psychosocial functioning in early adolescence. *The Journal of Early Adolescence*, 24(4), 326-356.
- Ruble, D. N. ve Martin, C. L. (1998). Gender development. W. Damon, (Seri Ed.) ve N. Eisenberg, (Cilt Ed.), *Handbook of child psychology: Vol. 3. Social, emotional, and personality development (5. baskı)* içinde (933-1016). New York: John Wiley & Sons Inc.
- Sayıl, M., Kındap, Y., Bayar, Y., Bayraktar, F., Kurt, D., Tığrak, A. ve Yaban, E. H. (2012). *Ergenlik döneminde ebeveynlik ve ergenin psikososyal uyumu*. Ankara: Hacettepe Üniversitesi Yayını.
- Sayıl, M., Kumru, A., Bayraktar, F., Kındap, Y. ve Özdikmenli-Demir, G. (2008). *Çocukluktan yetişkinliğe geçiş sürecinde sosyal ilişkilerin niteliği ve karakter oluşumuyla ilişkisi*. (Proje No: 105K029). TÜBİTAK - SOBAG.
- Scarpate, J. M., Vazsonyi, A. T., Burcu, E., Hernandez, G. T. ve Sheu, C. J. (2008, Mart). Revisiting "The Exotic Enterprise": The adolescent family process measure in Slovenian, Spanish, Taiwanese, and Turkish youth. *SRA Biennial Meeting*, Chicago, Illinois, USA.
- Schneider, B. H., Atkinson, L. ve Tardif, C. (2001). Child-parent attachment and children's peer relations: A quantitative review. *Developmental Psychology*, 37(1), 86-100.
- Shin, Y. (2007). Peer relationships, social behaviors, academic performance and loneliness in Korean primary school children. *School Psychology International*, 28(2), 220-236.
- Shomaker, L. B. ve Furman, W. (2009). Parent-adolescent relationship qualities, internal working models, and attachment styles as predictors of adolescents' interactions with friends. *Journal of Social and Personal Relationships*, 26(5), 579-603.
- Sim, T. N. (2003). The father-adolescent relationship in the context of the mother-adolescent relationship: Exploring moderating linkages in a late-adolescent sample in Singapore. *Journal of Adolescent Research*, 18(4), 383-404.
- Smetana, J. G., Campione-Barr, N. ve Metzger, A. (2006). Adolescent development in interpersonal and societal contexts. *Annual Review of Psychology*, 57, 255-284.
- Spriggs, A. L., Iannotti, R. J., Nansel, T. R. ve Haynie, D. L. (2007). Adolescent bullying involvement and perceived family, peer and school relations: Commonalities and differences across race/ethnicity. *Journal of Adolescent Health*, 41(3), 283-293.
- Sunar, D. (2002). Change and continuity in the Turkish middle class family. E. Özdalga ve R. Liljestrom, (Ed.), *Autonomy and dependence in family: Turkey and Sweden in critical perspective* içinde (217-237). İstanbul: Swedish Research Institute.
- Şirvanlı-Özen, D. (2009). Ergenlerde anneden algılanan kabul/ilgi ile benlik algısı arasındaki ilişki: Babadan algılanan kabul/ilginin aracı rolü. *Türk Psikoloji Yazıları*, 12(24), 13-23.
- Trentacosta, C. J., Criss, M. M., Shaw, D. S., Lacourse, E., Hyde, L. W. ve Dishion, T. J. (2011). Antecedents and outcomes of joint trajectories of mother-son conflict and warmth during middle childhood and adolescence. *Child Development*, 82, 1676-1690.
- Vazsonyi, A. T., Hibbert, J. R. ve Snider, J. B. (2003). Exotic enterprise no more? Adolescent reports of family and parenting processes from youth in four countries. *Journal of Research on Adolescence*, 13(2), 129-160.
- Veenstra, R., Lindenberg, S., Oldehinkel, A. J., De Winter, A. F., Verhulst, F. C. ve Ormel, J. (2005). Bullying and victimization in elementary schools: A comparison of bullies, victims, bully/victims, and uninvolved preadolescents. *Developmental Psychology*, 41(4), 672-682.
- Videon, T. M. (2005). Parent-child relations and children's psychological well-being: Do dads matter? *Journal of Family Issues*, 26(1), 55-78.
- Wang, J., Iannotti, R. J. ve Nansel, T. R. (2009). School bullying among adolescents in the United States: Physical, verbal, relational, and cyber. *Journal of Adolescent Health*, 45, 368-375.
- Yaban, E. H. (2010). Ergenlerin arkadaşlık niteliği, ebeveyn ve okul ortamında öğretmenden algılanan destek ile akran zorbalığı/zorbalığa maruz kalma arasındaki ilişkiler. *Yayınlanmamış yüksek lisans tezi*, Hacettepe Üniversitesi, Ankara.

## Summary

# The Relations between Perceived Parental Support and Peer Bullying/Victimization in Male Adolescents: The Role of Friendship Quality

E. Helin Yaban  
Hacettepe University

Melike Sayıl  
Hacettepe University

Yeliz Kındap Tepe  
Cumhuriyet University

Bullying has been specified as a globally increasing problem and this problem has underlined the importance of understanding joint influence of different contexts such as parents and peers in order to design effective preventions and interventions (Barboza et al., 2009; Lee, 2011). However, researchers often deal only with independent roles of these contexts (e.g., Wang et al., 2009; Cillessen et al., 2005).

The studies, which examined the independent role of family context on adolescent development, have showed that parental support as one of the most influential parenting dimension has an essential role on adolescent's psychosocial functioning (Galambos et al., 2003). Parental support was related with decrease in the frequency of bullying and victimization as well (Baldry & Farrington, 2005; Wang et al., 2009). However, most of the studies focus only on the mother and ignore the independent role of the father (Georgiou, 2008; Spriggs et al., 2007), thereby neglecting the unique roles of mother and father on adolescent outcome behaviors that have shown in a few studies (Laible & Carlo, 2004; McKinney & Renk, 2008). Moreover, since the relevant literature also emphasize that attributes of one parent could affect the attributes of the other (Capaldi et al., 2008; Sim, 2003), studies that take the maternal and paternal effects together have become crucial (Collins & Laursen, 2004; Parke, 2002). Additionally, parental support may differentiate across the gender of the adolescents; such that, male adolescents perceive less support from their parents (Holt & Espelage, 2007; Murray-Harvey & Slee, 2007). This difference revealed the fact that male adolescents are under the risk of bullying and victimization as well as the risk of other negative developmental outcomes, and thus the importance of un-

derstanding male adolescents' these relationships comes out.

Regarding to the peer context, the role of friendship relations progressively increases through early to late adolescence (e.g., Furman & Buhrmester, 1992; Harris, 1995). Concordantly, it has been found that positive (e.g., mutually satisfying) or negative (e.g., conflictive) quality of friendships play a critical role on peer bullying (Cillessen et al., 2005; Fox & Boulton, 2006). Loving and supportive friends constitute a model for positive relationships, and help adolescents to develop negative attitudes towards aggression (Bollmer et al., 2005). Additionally, research on gender differences showed that males report more relationship conflicts than females (Malcolm et al., 2006; Shin, 2007).

Parents may influence adolescent's friendship relations both by direct intervention and by indirectly leading adolescent to internalize positive attitudes and behaviors. Parental sensitivity, closeness and support were associated with positive friendships (Cui et al., 2002; Rubin et al., 2004). Besides, peer support also contributed to adolescent psychological well being (e.g., self esteem), especially when the parental support was high (Buchanan & Bowen, 2008).

In the light of existing literature, it can be concluded that positive mother-adolescent and father-adolescent relationships may contribute to establish more positive relations with friends, and that these relationships may play a role on peer bullying. Nevertheless, there is only limited number of studies that examined indirect effects of parenting practices (e.g., parental involvement & closeness) on peer bullying (e.g., Rubin et al., 2004). It was also known that peer bullying was more prevalent among male adolescents and therefore they were more

**Address for Correspondence:** E. Helin Yaban, Hacettepe Üniversitesi Sağlık Bilimleri Fakültesi Çocuk Gelişimi Bölümü, 06100, Sıhhiye, Ankara, Türkiye

**E-mail:** hyaban@hacettepe.edu.tr

**Author Note:** This study is a part of a project supported by The Scientific and Technological Research Council of Turkey (TUBİTAK, Grant no: 105K029). We are grateful to our project team (Asiye Kumru, Gözde Özdikmenli Demir, Fatih Bayraktar, Ahu Öztürk) for their valuable contributions.

vulnerable to detrimental influence of bullying both as a perpetrator and as a victim (Bilgiç, 2007; Veenstra et al., 2005). This study primarily intends to examine direct and indirect associations of male adolescents' bullying and victimization within two adolescent social contexts (namely, parent and friend). It was expected in the study that the relationships between the increase/decrease in perceived parental support and the decrease/increase in peer bullying indicators of male adolescents were mediated through positive/negative friendship quality.

## Method

### Participants

Participants were 352 male adolescents from grades 7 to 10, and selected randomly from different schools in Ankara. This specific study is a part of a comprehensive adolescent project (Project No: 105K029 Tübitak-SOBAG). The age range of participants was 12 to 18 years ( $M = 14.7$ ,  $SD = 1.4$ ). Based on mothers' responses, majority of the mothers had elementary (32.4 %) and high school degrees (28.9 %), while majority of the fathers had high school (27.6 %) and university degrees (27.0 %). In general, parents perceived themselves as having a middle socioeconomic status (66.7 %).

### Measures

**Adolescent Family Process Measure (AFP; Vazsonyi et al., 2003).** It is a self-report scale consists of 50 items and 6 subscales. Only support subscale was used in this study. Adolescents were asked to rate their perceived parental support (e.g., "Sometimes my mother/father won't listen to me or my opinions") in a five-point scale (1-totally inappropriate and 5-totally appropriate). Cronbach Alpha coefficients of original scale were found as .77 for mother-form and .79 for father-form (Vazsonyi et al., 2003). In a study (Sayıl et al., 2012) in the scope of the project -which also involves the present study- Cronbach Alpha coefficients were found as .73 and .66 for mother-form and father-form, respectively.

### Friendship Qualities Scale (Bukowski et al., 1994).

This scale consists of 23 items and 5 subscales. Brendgen and colleagues (2001) assessed it in two dimensions of positive and negative friendship quality, and found Cronbach Alpha coefficients as .91 and .76, respectively. Cronbach Alpha coefficients of Turkish adapted form of the scale (Sayıl et al., 2012) were .72 and .93 for negative (e.g., "Sometimes me and my friend fight") and positive (e.g., "My friend and I help each other when either of us needs help) friendship quality subscales, respectively.

**Multidimensional Peer Victimization Scale (Myrland & Joseph, 2000).** The scale consists of 27 items and 4 subscales, and rated on a three-point scale (1- not at all, 3- more than once). Cronbach Alpha coefficients

of original scale range through .73 to .85. Turkish adaptation of the scale was accomplished by Gültekin (2003; Gültekin & Sayıl, 2005) and Cronbach Alpha was found as .86. The short form of the scale with 11 items (e.g., "Called me names") was constituted in the project and Cronbach Alpha of that form was calculated as .80 (Sayıl et al., 2012).

**Peer Bullying.** Pekel (2004) created this scale by changing the statements of the Peer Victimization Scale items (e.g., "I ridicule the speech of some friends."). Cronbach Alpha coefficient of the scale was found as .94 (Pekel, 2004). The short form of the scale with 11 items was constituted in the project and its Cronbach Alpha was calculated as .80 (Sayıl et al., 2012).

### Procedure

Scales were administered collectively in classrooms at times which were suggested by school managements in primary and secondary schools, and only to the adolescents who accepted to participate and whose parents send an affirmative consent form. Students were informed about the study, privacy of their identities and volunteer participation.

## Results

The zero-order correlations among the research variables indicated that association between perceived maternal and paternal support was statistically significant. Maternal support was negatively correlated with negative friendship quality, bullying, and victimization. Paternal support was positively correlated with positive friendship quality and negatively correlated with negative friendship quality and bullying behaviors. Moreover, there was no significant association between positive and negative friendship quality. The correlation between bullying and victimization was also significantly positive.

A path analysis was conducted to identify the mediator role of friendship qualities on the relationship between adolescents' maternal and paternal support and their bullying and victimization. The results showed that the hypothesized model fit the data well [ $\chi^2(9, N = 348) = 21.94$ ,  $p < .01$ , GFI = .98, AGFI = .95, NNFI = .85, CFI = .93, RMSEA = .06.] and  $\chi^2/sd$  ratio was lower than the suggested ratio of 3:1. Nonetheless, it is suggested to remove insignificant paths and to simplify the model (Kline, 2005). Thus, trimmed model was accepted in line with the parsimony principle [ $\chi^2(12, N = 348) = 25.41$ ,  $p < .05$ , GFI = .98, AGFI = .95, NNFI = .88, CFI = .93, RMSEA = .06;  $\Delta\chi^2$ Hypothesized-Trimmed(3) = 3.47;  $p > .05$ ]. As shown in Figure 4, paternal support predicted positive friendship quality positively ( $\beta = .11$ ) and negative friendship quality negatively ( $\beta = -.21$ ). Maternal support predicted neither positive nor negative friendship

quality. Besides, it is specified that positive friendship quality predicted bullying ( $\beta = -.14$ ) and victimization ( $\beta = -.19$ ) negatively and that negative friendship quality predicted bullying behaviors positively and significantly ( $\beta_B = .23$ ;  $\beta_V = .21$ ).

Thus, the mediator role of friendship qualities on the relationship between paternal support and psychosocial adaptation indicators was examined. Analysis for positive friendship quality showed that when the path between paternal support and bullying was added to the analysis, the relevant path ( $\beta = -.15$ ,  $p < .01$ ) and the reduction in  $\chi^2$  value ( $\Delta\chi^2(1) = 7.75$ ,  $p < .05$ ) remained statistically significant. Similarly, when the path between paternal support and victimization was added to the analysis, the relevant path and the reduction in  $\chi^2$  value also remained statistically significant, ( $\beta = -.17$ ,  $p < .001$ ;  $\Delta\chi^2(1) = 13.47$ ,  $p < .001$ ). Analysis for negative friendship quality showed that when the path between paternal support and bullying ( $\beta_{p\&B} = -.13$ ,  $p < .05$ ), and paternal support and victimization ( $\beta_{p\&V} = -.18$ ,  $p < .001$ ) were added to the analysis respectively, the relevant paths and the reduction in  $\chi^2$  values remained statistically significant [ $\Delta\chi^2_{p\&B(1)} = 5.81$ ,  $p < .05$ ;  $\Delta\chi^2_{p\&V(1)} = 10.46$ ,  $p < .001$ ]. Sobel test results showed that mediation role of negative friendship quality on the relationship between paternal support and peer bullying indicators were significant. Accordingly, association of decrease in paternal support with the increase in bullying and victimization was ensued partially from negative friendship quality. Paternal support with the mediator effect of negative friendship quality explained the 5 % and 4 % of the variance in bullying and victimization respectively.

The research revealed that maternal support didn't have any direct effect upon psychosocial adaptation indicators. Based on the relevant literature (e.g., Capaldi et al., 2008), the roles of parents play upon each other were also examined. Path analyses were conducted in order to specify indirect role of maternal support. With respect to the mediator role of paternal support on the relation between maternal support and psychosocial adaptation indicators, results showed that the fit of the model was good, [ $\chi^2(2, N = 348) = 4.70$ ,  $p > .05$ , GFI = .99, AGFI = .97, NNFI = .94, CFI = .98, RMSEA = .06] and  $\chi^2$ /sd ratio was also lower than the 3:1 ratio. Maternal support explained 7 % of variance in bullying and in victimization indirectly through paternal support. In regard to the mediator role of paternal support on the relation between maternal support and friendship qualities, results also indicated that the model fit the data well,  $\chi^2(3, N = 348) = 2.99$ ,  $p > .05$ , GFI = .99, AGFI = .99, NNFI = 1.0, CFI = 1.0, RMSEA = .003.  $\chi^2$ /sd ratio was less than 3:1. Maternal support indirectly explained 7 % of the variance in negative friendship quality and 4 % of the variance in positive friendship quality via paternal support.

## Discussion

The first hypothesis of the study was partly confirmed indicating that perceived paternal support was related to adolescent's friendship qualities in the expected directions. However, the role of maternal support on friendship qualities was not significant. It seems that, paternal support may contribute to protect the male adolescents from less qualified friendships which are mostly characterized as conflictive and competitive. These findings are consistent with results of other studies which have shown that confidential relations with father are related with positive friendship quality (Lieberman et al., 1999; Rubin et al., 2004). From the social learning perspective, it is also possible that father who gives support to the adolescent, presents 'a positive model of social behavior' to him and thus protects adolescent from unsatisfactory friendships (Booth-Laforce & Kerns, 2009; Cui et al., 2002).

While paternal support may protect the male adolescent from bullying and victimization, maternal support may not. Previous studies found that supportive fathers have more influence upon adolescent's social skills and externalizing problem behaviors than mothers' support (Forehand & Nousiainen, 1993; Şirvanlı-Özen, 2009; Videon, 2005). Differentiated roles of maternal and paternal support might connote the possible association of maternal and paternal support with male adolescent's different outcome behaviors (Laible & Carlo, 2004; McKinney & Renk, 2008). In this sense, Rubin and his colleagues (2004) also found that adolescents who perceive more paternal support are less likely to be exposed to victimization, but they did not found any relationship between maternal support and victimization. Accordingly, it can be said that, male adolescents may perceive an "ordinary" support from their mothers and therefore this usual support may not have a role on bullying and victimization (Larson et al., 1996; Laursen, 1995; McKinney & Renk, 2008).

Positive friendship quality predicted bullying and victimization negatively, and negative friendship quality predicted peer bullying indicators positively. These findings are consistent with previous research findings (Bayar ve Uçanok, 2012; Bayraktar, 2009; Bollmer et al., 2005; Malcolm et al., 2006). It seems that, adolescent friendships that include sharing, helping and intimacy can protect them from peer bullying by generating positive social behavior models for each other and by developing negative attitudes towards peer bullying (Bollmer et al., 2005). Additionally, the research indicated that the relationship between negative and positive friendship quality was not significant. This result may confirm that male adolescents engaging in bullying are also likely to have friends who exposed to peer bullying (Pellegrini et



al., 1999). Besides, the male adolescents who perceive their friendships as positive can protect themselves from peer bullying indicating that male adolescents may also engage in positive social relationships with their non-bully peers who are similar with themselves. These findings are consistent with the studies which identify that social nets of male adolescents are wider than females' (e.g., Ruble & Martin, 1998).

In regard to the mediator roles of friendship qualities, it is specified that only paternal support partially predicted peer bullying indicators with the mediation of negative friendship quality. These findings are important denoting the significant role of the father on adolescent, and confirming the well-known explanation of increasing role of friends (e.g., Furman & Buhrmester, 1992; Harris, 1995). The support perceived from father may, albeit partially, contribute adolescent to develop internal working models about being trusty and valuable, and to behave in the same way in his relationships (e.g. Cui et al., 2002). Because the mediation role of friendship quality is partial, other potential variables like teacher support, temperament of the adolescent and his friends' attributes (anti-social groups) must be considered in order to explain the relationship between parental support and bullying behaviors.

The fact that the relationship pattern found for father was not captured for mother, implies the potential role of other maternal attitudes and behaviors (e.g., conflict or intimacy between mother and adolescent; Shomaker & Furman, 2009) besides maternal support. In addition, maternal support may be associated with other

outcome behaviors of the adolescent (e.g., internalizing problem behaviors) (Rubin et al., 2004). In case of this study, it has been realized that protective role of maternal support upon psychosocial adaptation might become effective via paternal support.

It has been shown that the relationship of maternal support with male adolescent's psychosocial adaptation and friendship qualities emerged via perceived paternal support. Moreover, perceived maternal support had a part in perceived paternal support (%10) and this finding confirms others which have presented that parents have had an influence on each other's parenting interactively (Capaldi et al., 2008; Graziano et al., 2009; Sim, 2003).

Briefly, as distinct from previous studies, this research examined the direct roles of paternal and maternal support play on bullying and victimization, and the indirect roles of them via friendship qualities. The results contributed to the literature by showing that paternal support may protect the male adolescent from peer bullying and victimization via lessened negativity in friendship relations, and to perceive both mother and father as supportive has a more powerful effect than the independent effects of these two crucial socialization actors upon the decrease in bullying and victimization behaviors and in negative friendship quality of the adolescent. This finding legitimatizes the studies (Collins & Laursen, 2004; Parke, 2002) which have addressed the necessity to focus on both adolescent-mother and adolescent-father relationships in order to reach more complete understanding of family in adolescence.