

# Olumsuz Yaşam Olayları, Anne-Ergen İlişkisi ve Ergen Uyumu Arasındaki İlişkiler: Bir İzleme Çalışması

Aysun Ergül-Topçu<sup>1</sup>

Çankırı Karatekin Üniversitesi

Ayşen Güre<sup>2</sup>

Ankara Üniversitesi

## Özet

Araştırmada olumsuz yaşam olayları (ekonomik güçlük ve eşler arasındaki çatışma) ile ergenin psikolojik iyilik hali (benlik saygısı ve yaşam doyumu) ve davranış problemleri (içe yönelim ve dışa yönelim) arasındaki ilişkilerde anne-ergen ilişkisinin (anne davranışı ve anne-ergen ilişki niteliği) aracı rolünün ergen bildirimine dayalı ve boylamsal olarak incelenmesi amaçlanmıştır. Araştırmaya Ankara'da ilk ve orta öğretime devam eden 442'si (%53.1) kız ve 390'ı (%46.9) erkek toplam 832 ergen bir yıl arayla iki kez (1. zaman ve 2. zaman) dahil edilmiştir. Bulgular, kızlarda hem anne davranışının hem de anne-ergen ilişki niteliğinin, erkeklerde ise sadece anne davranışının algılanan ekonomik güçlük ile ergenin psikolojik iyilik hali ve davranış problemleri arasındaki ilişkide aracı rolünün olduğunu göstermiştir. Ayrıca, anne davranışı ve anne-ergen ilişki niteliğinin, kızlarda eşler arasındaki çatışma ile ergenin psikolojik iyilik hali ve davranış problemleri arasındaki ilişkide aracı rolü olduğu görülmüştür; erkeklerde eşler arasındaki çatışma ile yalnızca ergenin psikolojik iyilik hali arasındaki ilişkide aracı rolü olduğu görülmüştür.

**Anahtar kelimeler:** Ekonomik güçlük, eşler arasındaki çatışma, anne-ergen ilişkisi, benlik saygısı, yaşam doyumu, içe yönelim ve dışa yönelim problemleri

## Abstract

This study mainly aims to examine mediating role of mother-adolescent relationship (mother behavior and the quality of mother-adolescent relationship) between negative life events (economic hardship and marital conflict) and adolescent's psychological well-being (self-esteem and life satisfaction) besides behavioral problems (internalizing and externalizing) on the basis of adolescents' statements in a longitudinal approach. The sample of the study consisted of 832 adolescents (442 girls-53.1% and 390 boys-46.9%) in their primary and secondary education. The data was gathered twice (Time 1 and Time 2) with an interval of one year. The results showed that both mother behavior and the quality of mother-adolescent relationship for girls, but only mother behavior for boys act as mediators on the associations between perceived economic hardship and psychological well-being and behavior problems. Also, for girls mother behavior and the quality of mother-adolescent relationship act as mediators on the associations between marital conflict and adolescent's well-being and behavioral problems. For boys, both mother behavior and the quality of mother-adolescent relationship had a mediating role only on the associations between marital conflict and adolescent's well-being.

**Keywords:** Economic hardship, marital conflict, mother-adolescent relationship, self-esteem, life satisfaction, internalizing and externalizing problems

**Yazar Notu:** İlk yazarın doktora tezinin bir bölümünü oluşturan bu araştırma Ankara Üniversitesi Bilimsel Araştırma Projeleri Koordinatörlüğü tarafından 11B5358001 numaralı proje ile desteklenmiştir.

**Yazışma Adresi:** <sup>1</sup>Dr. Aysun Ergül-Topçu, Çankırı Karatekin Üniversitesi, Edebiyat Fakültesi, Psikoloji Bölümü, Uluyazı Kampüsü, 18100 Merkez / Çankırı, aysunergul@gmail.com, ORC-ID: 0000-0002-2657-5983

<sup>2</sup>Prof. Dr., Ankara Üniversitesi, Dil ve Tarih-Coğrafya Fakültesi, Psikoloji Bölümü, Sıhhiye / Ankara, gure@ankara.edu.tr, ORC-ID: 0000-0001-6210-6511

**Gönderim Tarihi:** 22.04.2019

**Kabul Tarihi:** 30.10.2019

Son yıllarda ekonomik güçlük ve eşler arasındaki çatışma gibi olumsuz yaşam olaylarıyla ergen uyumu arasındaki ilişki ve bu ilişkide aracı rolü olan etmenleri anlamaya yönelik çabaların arttığı görülmektedir (Benner ve Kim, 2010; Conger, Conger ve Martin, 2010; Conger ve Elder, 1994; Neppi, Senia ve Donnellan, 2016; Ponnet, 2014; Smith, Nelson ve Adelson, 2019; Solantaus, Leinonen ve Punamaki, 2004; White, Liu, Nair ve Tein, 2015). Alanyazında, ailenin yaşadığı ekonomik sorunlar ile ergen uyumu arasındaki ilişkiler ve bu ilişkilerde aile süreçlerinin aracı rolünü açıklamaya yönelik geliştirilmiş en fazla öne çıkan modellerden biri *aile stres modelidir* (Conger ve Elder, 1994).

Aile stres modeline göre, ailenin yaşadığı ekonomik güçlükler ana babalar üzerinde ekonomik baskı yaratmaktadır. Ekonomik baskı, ana babaların duygusal stres (örn., depresyon, kaygı, kızgınlık ve yabancılaşma) ve davranışsal sorunlar (örn., madde kullanımı ve anti sosyal davranış) yaşama ihtimallerini artırmaktadır. Yaşanan bu duygusal ve davranışsal sorunlar, artan evlilik çatışmasını ve azalan evlilik doyumunu yordamakta, bu da bakım verme ve ana baba katılımını azaltmaktadır. Ana babalık uygulamalarındaki bu bozulma ise sonrasında çocukların ve ergenlerin uyumu (örn., bilişsel beceri, sosyal yeterlilik, okul başarısı ve ana babaya bağlanma) ile içe yönelim (örn., kaygı ve depresyon belirtileri) ve dışa yönelim problemlerini (örn., saldırgan ve antisosyal davranışlar) olumsuz yönde etkilemektedir (Conger ve ark., 2010; Conger ve Donnellan, 2007).

Conger ve arkadaşları (1992; 1993) tarafından ergenler üzerinde yapılan çalışmalarda, ekonomik güçlüğü anne babalar üzerinde ekonomik baskı yarattığı ve bunun sonucunda anne babaların depresyon yaşadıkları ortaya konmuştur. Yaşanan depresyonun, anne baba arasındaki ilişkide çatışmaları artırarak çocuklarına yönelik sıcaklık ve katılım düzeylerini düşürdüğü görülmüştür. Çocuklarına yönelik daha az sıcak ve katılımcı olan anne babaların çocuklarının okul başarılarının ve öz güvenlerinin diğer çocuklarınkine göre daha düşük ve akranlarıyla ilişkilerinin daha olumsuz olduğu, daha fazla duygusal sorun yaşadıkları, daha fazla saldırgan ve kurallara karşı gelme davranışı sergiledikleri belirlenmiştir.

Son 20 yıl içerisinde aile stres modeli ve benzer modeller farklı kültürlerde yapılan çok sayıda çalışmada sınanmış ve hem çocuklarda hem de ergenlerde genel olarak aile stres modelinin varsayımlarını doğrulayan sonuçlara ulaşılmıştır. Bu araştırmaların bazılarında, düşük gelir, yüksek düzeyde borçlanma, olumsuz parasal olaylar (örn., artan ekonomik talepler, gelir kaybı ve iş istikrarsızlığı) ve benzeri ekonomik güçlüklerle karşılaşan ana babaların çocukları ile ilişkilerinde daha az sıcak (Ergül ve Güre, 2012); daha az katılımcı (Solantaus ve ark., 2004); daha düşmanca (Benner ve Kim, 2010;

Conger, Ge, Elder, Lorenz ve Simons, 1994; Ergül ve Güre, 2012); baskıcı (Benner ve Kim, 2010); sınırlayıcı ve cezalandırıcı (Ergül ve Güre, 2012; Solantaus ve ark., 2004) oldukları ve çocuklarıyla yaşadıkları çatışmaların arttığı (Conger ve ark., 1994) ortaya konmuştur. Ana babalık uygulamalarında ekonomik baskıya bağlı yaşanan bu tür sorunların sonrasında ergenin psikolojik iyilik halini (Ho, Lempers ve Clark-Lempers, 1995; McLoyd, Jayaratne, Ceballo ve Borquez, 1994), içe yönelim ve dışa yönelim problemlerini (Benner ve Kim 2010; Conger ve ark., 1994; Solantaus ve ark., 2004) ve akademik başarılarını (Benner ve Kim, 2010) etkilediği görülmüştür.

Ekonomik güçlüklerin çocukların ve ergenlerin uyumunu ana babalık aracılığıyla etkilediğine yönelik bulgular yakın zamanlı boylamsal bir grup çalışmada da ortaya konmuştur. Örneğin, Neppi ve arkadaşları (2016), ekonomik güçlüklerin ana babalar üzerinde ekonomik baskı yarattığı, yaşanan ekonomik baskının sonrasında ana babaların duygusal stres ve çatışma yaşamalarına neden olarak katı ana babalık uygulamalarını ve çocukların davranış problemlerini artırdığını belirlemişlerdir. Benzer şekilde, başka bir çalışmada (White ve ark., 2015), ekonomik baskının annelerde katı ana babalık davranışlarıyla, bu davranışların da ergenin dışa yönelim problemleriyle ilişkili olduğu gösterilmiştir. Lander-Rotts ve arkadaşları (2015) ise ekonomik stresin ekonomik baskı ve bakım verenlerin (çoğunluğu ana baba) depresif belirtileriyle, depersif belirtilerin ise bakım verenler arasında çatışmayla ilişkili olduğunu ortaya koymuştur. Yüksek düzeyde çatışmanın sonrasında ana babalığın niteliğiyle, bunun da çocuklarda uyumlu ilişkili olduğu gösterilmiştir. Ponnet (2014) tarafından yapılan kesitsel bir çalışmada ise ekonomik stres ile ergenin davranış problemleri arasındaki ilişkide ana babaların yaşadığı depresif duyguların, ana baba arasındaki çatışmanın ve ana babalığın aracı rolü olduğu görülmüştür.

Ekonomik güçlük ile ergen uyumu arasındaki ilişkileri ergen bakış açısıyla ele alan bir çalışmada (Wadsworth ve Compas, 2002), ekonomik güçlüğün ana-baba-ergen arasındaki ilişkilerde bozulmayla, aile içi ilişkilerdeki bozulmanın da yüksek düzeyde ergen saldırganlığı ile ilişkili olduğu ortaya konmuştur. Dmitrieva, Chen, Greenberger ve Gil-Rivas (2004) tarafından ergen bildirimine dayalı olarak yürütülen başka bir çalışmada da, Amerika Birleşik Devletleri, Çin, Kore ve Çek Cumhuriyeti olmak üzere dört ayrı ülke örneğinde benzer şekilde, ailede yaşanan olumsuz yaşam olaylarının (eşler arasındaki çatışma, ekonomik güçlük, boşanma, aile üyelerinden birinin kaybı vb.) düşük düzeyde ana baba katılımı ve yüksek düzeyde ana baba-ergen çatışmasıyla ilişkili olduğu gösterilmiştir. Sonuç olarak, bu olumsuz ana baba-ergen ilişkisi, ergenlerde yüksek düzeyde depresyon ve davranış problemiyle ilişkili bulunmuştur.

Yakın zamanda Türkiye’de aile stres modeli çerçevesinde yapılan bir grup çalışmada da benzer yönde bulgular elde edildiği dikkat çekmektedir. Örneğin, Uçanok ve Güre’nin (2014) bir çalışmasında, anne ile iletişim ve çeşitli alanlara ilişkin çatışmanın, algılanan ekonomik güçlük ile benlik saygısı ve yaşam doyumu arasındaki ilişkide aracı rol oynadığı gösterilmiştir. Ayrıca bu çalışmanın da bir bölümünü oluşturduğu kapsamlı bir proje çerçevesinde (Güre, Uçanok ve Ergül, 2014) yapılan bir grup çalışmada; olumsuz yaşam olayları ile ana babalık ve ergenin sonuç davranışları arasındaki ilişkiler ergen ve anne bildirimine dayalı hem kesitsel hem de boylamsal olarak incelenmiştir (Acar-Bayraktar, 2016; Çakmak, 2015; Ergül-Topçu, 2016; Gümüşten, 2013; Korfal, 2016). Psikolojik iyilik hali ve davranış problemlerini ergen bildirimine dayalı ve kesitsel olarak ele alan çalışmaların (Gümüşten, 2013; Korfal, 2016) sonuçları, anne davranışı ve anne-ergen ilişki niteliğinin, ekonomik güçlük ile ergenin benlik saygısı, yaşam doyumu, içe yönelim ve dışa yönelim problemleri arasındaki ilişkide aracı rolünün olduğunu ortaya koymuştur. Ayrıca Acar-Bayraktar’ın (2016) çalışmasında annelerin algıladığı ekonomik baskı ve parasal endişelerin, algılanan duygusal sıkıntı, anne davranışı ve anne-ergen ilişkisi yoluyla ergenlerin içe yönelim ve dışa yönelim problemlerini olumsuz yönde etkilediği görülmüştür.

Aile ile ilişkili faktörler içerisinde çocuklar ve ergenler için stres verici bir diğer olumsuz yaşam olayı eşler arasındaki çatışmadır. Grych ve Fincham’a (1990) göre, eşler arasındaki çatışma çocuğun anlamaya ve başa çıkmaya çalıştığı bir stres kaynağıdır. Alanyazında, öncelikle çatışmanın çocuklar üzerindeki doğrudan etkilerine ilişkin sonuçların belirli bir noktaya ulaşmasının ardından araştırmacılar bu ilişkiyi açıklamada hangi mekanizmaların etkili olduğunu anlamaya yönelmişlerdir (Benson, Buehler ve Gerard, 2008; Bradford, Vaughn ve Barber, 2008; Buehler ve ark., 1997; Cui ve Conger, 2008; Harold ve Conger, 1997; Schoppe-Sullivan, Schermerhorn ve Cummings, 2007). Bu bağlamda, eşler arasındaki çatışma ile ergen uyumu arasındaki ilişkiyi açıklamaya yönelik en fazla üzerinde durulan değişkenlerden birinin ana babalık olduğu görülmektedir.

Eşler arasındaki çatışmanın ana babalık üzerindeki etkisi daha çok yayılma hipotezi çerçevesinde incelenmiştir. Yayılma hipotezi, çatışmanın yarattığı olumsuz duyguların ana babalık ve ana baba-çocuk ilişkilerine taşındığını ileri sürmektedir (Bradford ve ark., 2008). Çatışmanın hakim olduğu ailelerde görülen tutarsız, reddedici, düşmanca ve katı ana babalık uygulamaları ile ana baba-ergen ilişkilerindeki bozulmalar, sonrasında ergenin psikososyal gelişimini olumsuz yönde etkilemektedir (Benson ve ark., 2008; Bradford ve ark., 2008; Buehler ve Gerard, 2002; Dmitrieva ve ark., 2004; Krishnakumar,

Buehler ve Barber, 2003; Vandewater ve Lansford, 1998). Bu bağlamda yapılan çalışmalardan birinde, bağırma ve dayak atma gibi davranışları içeren katı disiplin uygulamaları ve ana baba-ergen çatışmasının, eşler arasında yaşanan çatışma ile ergenlerde korku, endişe, mutsuzluk ve sinirlilik gibi uyum problemleri arasındaki ilişkide tam aracı rolünün olduğu ortaya konmuştur (Buehler ve Gerard, 2002). Diğer bir çalışmada, ana baba-ergen arasındaki ilişkide okul, ev işlerine yardım etme ve ailenin diğer üyeleriyle ilişkiler vb. konulardaki çatışmanın, eşler arasında yaşanan hem açık çatışma ile ergenin anti sosyal davranışları (alkol kullanımı, yalan söyleme vb.); hem de örtük çatışma ile depresyon arasındaki ilişkide kısmi aracı rolünün olduğu belirlenmiştir (Bradford ve ark., 2008). Benzer şekilde, başka çalışmalarda da çatışma ile hem içe yönelim hem de dışa yönelim problemleri arasındaki ilişkide ana baba sıcaklığı, katılımı, kabulü, tutarsızlığı ile ana baba-ergen çatışmasının aracı rolünün olduğu ortaya konmuştur (Benson ve ark., 2008; Dmitrieva ve ark., 2004; Krishnakumar ve ark., 2003; Vandewater ve Lansford, 1998). Ayrıca, ana baba yaptırımı, katı disiplin ve izlemenin çatışma ile dışa yönelim problemleri arasındaki ilişkide aracı rol oynadığı belirlenmiştir (Benson ve ark., 2008; Dmitrieva ve ark., 2004; Krishnakumar ve ark., 2003). Smith ve arkadaşları (2019) tarafından yapılan boylamsal bir çalışmada da, çocuklukta anne baba arasındaki çatışmanın, sonrasında anne-ergen ve baba-ergen arasındaki çatışmaları artırarak ergenin daha fazla depresif sorunlar yaşamasına yol açtığı gösterilmiştir.

Türkiye’de yapılan çalışmalara bakıldığında, eşler arasındaki çatışma ile ana babalık (Şirvanlı-Özen, 2004) ya da eşler arasındaki çatışma ile ergen uyumu arasındaki ilişkilerin (Kızıldağ ve Şendil, 2006; Şirvanlı-Özen, 2004; Şirvanlı, 1999; Ulu ve Fıfıloğlu, 2002) irdelendiği ve alanyazınla benzer yönde bulgular elde edildiği görülmektedir. Diğer bazı çalışmalarda ise, daha çok ana baba tutumlarının çocuklarda çeşitli psikolojik sonuç değişkenlerle olan ilişkisi incelenmiştir (örn., Kındap, Sayıl ve Kumru, 2008; Musaağaoğlu ve Güre 2005; Selçuk, Sümer, Uysal ve Günaydın, 2006; Yılmaz, 2001). Ulaşılabilen kaynaklar çerçevesinde, eşler arasındaki çatışma ile ergen uyumu arasındaki ilişkide ana babalığın aracı rolünü inceleyen bir çalışmaya rastlanmamıştır. Aracı ilişkilerin irdelendiği çalışmalarda, incelenen değişkenlerin ayrı zamanlarda ölçülmesinin önemli olduğu ve ancak bu şekilde nedensel ilişkilerden söz edilebileceği belirtilmektedir (Cole ve Maxwell, 2003; Schoppe-Sullivan ve ark., 2007). Alanyazında olumsuz yaşam olayları, ana babalık ve ergen uyumu arasındaki nedensel ilişkileri ortaya çıkarmak amacıyla yürütülen boylamsal çalışmalarda (Conger ve ark., 1994; Cui ve Conger, 2008; Doyle ve Markiewicz, 2005; Harold ve Conger, 1997; Lorenz, Conger, Montague ve Wickrama, 1993; Schop-

pe-Sullivan ve ark., 2007; Solantaus ve ark., 2004) ana babalığın söz konusu ilişkilerdeki aracı rolüne ilişkin güçlü kanıtlar elde edilmiş olmakla birlikte, Türkiye’de ulaşılabilen kaynaklar çerçevesinde anılan ilişkileri irdeleyen boylamsal bir çalışmaya rastlanmamıştır.

Ayrıca ilgili alanyazında araştırmalar cinsiyetin incelenen değişkenler arasındaki ilişkilerin gücünü farklı şekilde etkilediğini göstermektedir (Örn., Benson ve ark., 2008; Buehler, Benson ve Gerard 2006; Güre-Duru, Gümüştan, Korfal ve Uçanok, 2014; Harold, Fincham, Osborne ve Conger, 1997; Krishnakumar ve Buehler, 2000). Bu yöndeki sonuçlardan yola çıkılarak bu çalışma kapsamında önerilen modeller kızlarda ve erkeklerde ayrı ayrı sınıflandırılmıştır. Buna ek olarak çalışmamızda anne-ergen ilişkisi hem anne davranışı hem de anne-ergen ilişki niteliğini içerecek şekilde çok yönlü olarak ele alınmıştır. Son yıllarda, sağlıklı çocuk ve ergen gelişimine ilişkin çalışmalarda, çocukların olumlu sonuç davranışlarının daha fazla ele alınmasının önemine dikkat çekilmektedir (Conger ve ark., 1992; Cui ve Conger, 2008; Doyle ve Markiewicz, 2005; Grych ve Fincham 1990; Ho ve ark., 1995; Shek, 2008; Uçanok ve Güre, 2014). Dolayısıyla, çalışmamızda ergen uyumu kapsamında ergenin davranış problemlerine ek olarak benlik saygısı ve genel yaşam doyumunun da incelenmesi amaçlanmıştır. Ayrıca, ergen bildiriminin aile sistemi kapsamındaki ilişkileri anlamada merkezi bir öneme sahip olduğu ve çocukların duygusal ve davranışsal uyumunu daha iyi yordadığı belirtilmektedir (Grych, Seid ve Fincham, 1992; Harold ve Conger, 1997). Son dönemde ana babalık uygulamalarında gözlenen bazı olumlu değişimlere rağmen (babaların çocuklarıyla daha fazla zaman geçirmesi ve bakımları ile ilgili daha fazla sorumluluk alması vb.), annelerin çocuklarının yetiştirilmesindeki ve gelişimindeki devam eden rolleri dikkate alınarak çalışmamız yalnızca annelerle yürütülmüştür (Ataca, 2013; Baydar, Akçınar ve İmer, 2012; Sümer, 2012). Tüm bu noktalardan hareketle, çalışmamızda olumsuz yaşam olayları ile ergen uyumu arasındaki ilişkilerde anne-ergen ilişkisinin aracı rolü, aile stres modeli çerçevesinde ergen bildirimine dayalı ve boylamsal olarak ele alınmıştır. Bu amaç doğrultusunda önerilen hipotezler aşağıda verilmiştir.

**Hipotez 1:** Birinci zamandaki olumsuz yaşam olaylarının (algılanan ekonomik güçlük ve eşler arasındaki çatışma), kızların ve erkeklerin ikinci zamandaki anne davranışını ve anne-ergen ilişki niteliğini negatif yönde yordaması beklenmektedir.

**Hipotez 2:** İkinci zamandaki anne davranışı ve anne-ergen ilişki niteliğinin kızların ve erkeklerin ikinci zamandaki yaşam doyumunu ve benlik saygısını pozitif yönde; kızların içe yönelim problemlerini ve erkeklerin dışa yönelim problemlerini negatif yönde yordaması beklenmektedir.

**Hipotez 3:** Kızlarda ve erkeklerde olumsuz yaşam olayları ile yaşam doyumunu, benlik saygısı, içe yönelim ve dışa yönelim problemleri arasındaki ilişkiye ikinci zamandaki anne davranışı ve anne-ergen ilişki niteliğinin aracılık etmesi beklenmektedir.

## Yöntem

### Örnekleme

Araştırmada, Ankara İl Milli Eğitim Müdürlüğüne bağlı sekiz ilköğretim ve yedi ortaöğretim okulunda bir yıl arayla iki kez veri toplanmıştır. Birinci zamanda araştırmaya 2011-2012 eğitim-öğretim yılı bahar yarıyılında, ilköğretim 6. ve 7. sınıflar ile ortaöğretim 9. ve 10. sınıflara devam eden 1483 öğrenci katılmıştır. İkinci zamanda, birinci zamanda ulaşılan 1483 ergenden 649’u (%51) kız ve 624’ü (%49) erkek olmak üzere toplam 1273’üne ulaşılmıştır. Araştırmaya her iki zamandan birinde anne ve babası ile birlikte yaşayan ergenler dahil edildiğinden, bu ölçütü karşılamayan toplam 259 ergen veri setinden çıkarılmıştır. Yapılan veri temizleme işleminde toplam 182 ergenin veri setinden çıkarılmasından sonra analizler 442’si kız (*Yaş Ort.* = 13.89, *S* = 1.73) ve 390’ı erkek (*Yaş Ort.* = 14.11, *S* = 1.74) toplam 832 ergen üzerinden gerçekleştirilmiştir. Ergenlere ait demografik bilgiler Tablo 1’de verilmiştir.

### Veri Toplama Araçları

**Kişisel bilgi formu.** Kişisel Bilgi Formunda, ergenlerin adı ve soyadı, doğum tarihi, cinsiyeti, sınıfı, kimlerle birlikte yaşadığı, anne babasının eğitim ve çalışma durumu ve ailenin gelir durumuna yönelik sorular yer almıştır.

**Ekonomik Güçlük Ölçeği.** Ölçek, ergenlerin ne sıklıkla ekonomik güçlük yaşadıklarını belirlemek amacıyla geliştirilmiştir (Wadsworth ve Compas, 2002). Ölçek, 4’lü Likert tipi derecelendirilen (1 = hiçbir zaman doğru değil, 2 = bazen doğru, 3 = sıklıkla doğru ve 4 = her zaman doğru) 8 maddeden oluşmaktadır (örn., “Anne-babamın faturaları ödeyecek kadar parası yok.”). Ölçekten alınan puanlardaki artış, algılanan ekonomik güçlüğü arttırdığını göstermektedir. Orijinal ölçeğin iç tutarlık katsayısının .90 olduğu bildirilmiştir. Ölçeğin Türkçeye uyarlaması Uçanok ve Güre (2007) tarafından yapılmış ve iç tutarlık katsayısı, kızlar için .95, erkekler için .76 bulunmuştur. Bu araştırma kapsamında ölçeğin iç tutarlık katsayısı, kızlar için .88 ve erkekler için .87’dir. Ayrıca ölçeğin ölçüt geçerliliğini test etmek amacıyla ölçek toplam puanı ile ergenlerin ailelerinin gelir düzeyine ilişkin değerlendirmeleri arasındaki ilişkiye bakılmış ve bu ilişkinin negatif yönde anlamlı olduğu ( $r = -.29, p < .01$ ), diğer bir deyişle ailenin geliri düştükçe ergenlerin algıladığı ekonomik güçlük düzeyinin arttığı görülmüştür.

**Tablo 1.** Ergenlere Ait Demografik Bilgiler (Z1)

	Kız				Erkek			
	Anne		Baba		Anne		Baba	
<b>Eğitim Düzeyi</b>	<i>n</i>	(%)	<i>n</i>	(%)	<i>n</i>	(%)	<i>n</i>	(%)
İlkokul ve altı	129	29,4	70	15,9	104	26,6	64	16,4
Ortaokul	58	13,2	62	14,1	51	13,1	59	15,1
Lise	138	31,4	124	28,2	122	31,3	96	24,6
Yüksekokul ve üstü	115	26,1	184	41,8	113	29,0	171	43,8
<b>Çalışma Durumu</b>								
Çalışan	128	29,1	374	85,4	109	28,2	334	86,1
Çalışmayan	295	67,0	11	2,5	251	64,9	6	1,5
Emekli	15	3,4	33	7,5	26	6,7	23	5,9
Emekli-çalışan	2	0,5	20	4,6	1	0,3	25	6,4
<b>Ailenin Gelir Durumu</b>	Kız				Erkek			
	<i>n</i>	(%)	<i>n</i>	(%)	<i>n</i>	(%)	<i>n</i>	(%)
Alt	4	0,9			6	1,6		
Ortanın altı	17	3,9			19	4,9		
Orta	270	61,8			236	61,1		
Ortanın üstü	121	27,7			109	28,2		
Üst	25	5,7			16	4,1		
<b>Yaş</b>	<i>Ort.</i>	<i>S</i>	<i>Ort.</i>	<i>S</i>	<i>Ort.</i>	<i>S</i>	<i>Ort.</i>	<i>S</i>
	13.89		1.73		14.11		1.74	

**Çocukların Algıladıkları Evlilik Çatışması Ölçeği.** Ölçek, 9-12 yaş grubu çocukların ana babaları arasındaki çatışmaya ilişkin algılarını ölçmek amacıyla Grych ve arkadaşları (1992) tarafından geliştirilmiştir. Ölçek, çatışmanın özellikleri, tehdit ve kendini suçlama olmak üzere üç alt boyuttan oluşmaktadır. Toplam 51 maddeden (örn., “Anne-babamın tartışıklarını hiç görmedim.”) oluşan ölçek 3 dereceli Likert tipi puanlanmaktadır (*1 = doğru, 2 = bazen/biraz doğru ve 3 = yanlış*). Ölçek, 9-12 yaş grubunda iki ayrı örnekleme sınanmış ve iç tutarlılık katsayıları sırasıyla; çatışmanın özellikleri için .90 ve .89, tehdit için .83 ve .83, kendini suçlama için ise .78 ve .84 olarak belirtilmiştir. Ölçek ilk olarak, Öz (1999) tarafından Türkçeye uyarlanmış ve yapılan açımlayıcı faktör analizi sonucunda, 35 maddeden oluşan üç faktör elde edilmiştir. Ölçeğin iç tutarlılık ve test tekrar test katsayıları sırasıyla, çatışmanın özellikleri için .84 ve .88, tehdit için .78 ve .75, kendini suçlama için .74 ve .77 bulunmuştur. Bu çalışma kapsamında yapılan açımlayıcı faktör analizi sonucunda, orijinal ölçekle benzer bir biçimde toplam varyansın %42’sini açık-

layan üç faktör elde edilmiştir. Orijinal ölçekten farklı olarak çatışmanın özellikleri boyutunda yer alan 27. madde (“Tartışırken bir şeyler kırar veya fırlatırlar.”) ve 31. madde (“Tartışırken birbirlerini itip kakarlar.”) kendini suçlama boyutuna yüklenmiştir. Ölçeğin iç tutarlılık katsayısı, çatışmanın özellikleri için .88, tehdit için .82 ve kendini suçlama için .81 olarak bulunmuştur.

**Ebeveyn Davranışı Ölçeği.** Wissink, Deković ve Meijer (2006a, 2006b) tarafından geliştirilen ölçek, destek, demokratik kontrol ve sınırlayıcı kontrol olmak üzere, her biri 10 madde içeren üç boyuttan oluşmaktadır (örn., “Anne ve babanız hangi sıklıkla sizi sevdiğini gösterir ya da sizin tatlı bir çocuk olduğunuzu düşünür?”). Ölçek, 5 dereceli Likert tipi (*1 = hiçbir zaman, 2 = çok seyrek, 3 = ara sıra, 4 = çoğunlukla ve 5 = her zaman*) puanlanmaktadır. Ölçeğin iç tutarlılık katsayıları destek, demokratik kontrol ve sınırlayıcı kontrol alt boyutları için, sırasıyla, .84, .74 ve .82 olarak bildirilmiştir. Ölçek, Güre, Uçanok ve Ergül (2014) tarafından Türkçeye uyarlanmıştır. Ölçek maddeleri anne baba bildirimlerini birbirinden ayırt etmek için anneler ve babalar için ayrı

ayrı düzenlenmiştir. Yapılan açımlayıcı faktör analizi sonucunda, orijinal ölçekle benzer bir biçimde toplam varyansın %47'sini açıklayan üç faktör elde edilmiştir. Orijinal ölçekten farklı olarak sınırlayıcı kontrol boyutunda yer alan 21. madde (“Anneniz hangi sıklıkla yaşça sizden büyük olanların [örneğin, anne, baba, öğretmen] sözünü dinlemeniz gerektiğini söyler?”) demokratik kontrol boyutuna yüklenmiştir. Ölçeğin iç tutarlık katsayısı, destek için .88, sınırlayıcı kontrol için .88 ve demokratik kontrol için .81 olarak bulunmuştur.

**Ebeveyn-Ergen İlişki Niteliği Ölçeği.** Ölçek açıklama, olumlu anne baba-ergen ilişkisi ve olumsuz anne baba-ergen ilişkisi olmak üzere her biri 6 madde (örn., “Anne babanıza arkadaşlarınızın kimler olduğunu ne kadar bahsedersiniz?”) içeren üç boyuttan oluşmaktadır (Furman, 1996; Wissink ve ark., 2006a). Açıklama boyutu 4 dereceli Likert tipi (1 = hiç, 2 = biraz, 3 = çok ve 4 = çok fazla), olumlu anne baba-ergen ilişkisi ve olumsuz anne baba-ergen ilişkisi 5 dereceli Likert tipi (1 = hiç ya da çok az, 2 = biraz, 3 = çok, 4 = oldukça çok ve 5 = çok fazla) puanlanmaktadır. İç tutarlık katsayıları açıklama için .84, olumlu anne baba-ergen ilişkisi için .83 ve olumsuz anne baba-ergen ilişkisi için .84'tür. Ölçek, Güre, Uçanok ve Ergül (2014) tarafından Türkçeye uyarlanmıştır. Ölçek maddeleri anne baba bildirimlerini birbirinden ayırt etmek için anneler ve babalar için ayrı ayrı düzenlenmiş ve 5 dereceli Likert tipi puanlanmıştır. Yapılan açımlayıcı faktör analizi sonucunda, orijinal ölçekle benzer bir biçimde toplam varyansın %64'ünü açıklayan 3 faktör elde edilmiştir. Ölçeğin iç tutarlık katsayısı açıklama için .84, olumsuz anne-ergen ilişkisi için .91 ve olumlu anne-ergen ilişkisi için .85 bulunmuştur.

**Öğrenciler İçin Çok Boyutlu Yaşam Doyumu Ölçeği.** Huebner (1994) tarafından ergenlerin farklı alanlardaki yaşam doyumlarını ölçmek üzere geliştirilen ölçek, aile, arkadaşlar, okul, yaşanılan çevre ve benlik boyutlarını içeren 40 maddeden oluşmaktadır (örn., “Anne ve babamla zaman geçirmekten hoşlanırım.”). Ölçek, 4 dereceli Likert tipi puanlanmaktadır (1 = hiçbir zaman, 2 = bazen, 3 = sık sık ve 4 = her zaman). Yapılan iki farklı çalışmada, ölçeğin iç tutarlık katsayılarının, sırasıyla aile için .82 ve .79, arkadaşlar için .85 ve .81, okul için .85 ve .83, yaşanılan çevre için .83 ve .82, benlik için .82 ve .78 ve toplam yaşam doyumuna için .92 ve .92 olduğu belirtilmiştir. Ölçeğin Türkçeye uyarlaması Irmak ve Kuruluş (2009) tarafından yapılmıştır. Yapılan doğrulayıcı faktör analizi sonuçları, ölçeğin orijinalinde olduğu gibi beş faktörlü bir yapıya sahip olduğunu göstermiştir ( $\chi^2 = 2516.76, p < .001, \chi^2/df = 2.8, GFI = .92, AGFI = .91, NFI = .94, CFI = .96, RMSEA = .04$ ). Ayrıca ölçeğin ölçüt geçerliliğini test etmek amacıyla ölçeğin alt boyutlarıyla tek boyutlu Yaşam Doyumu Ölçeği arasındaki ilişkilere bakılmış ve bu ilişkilerin benlik için .44, okul için .27,

aile için .50, yaşanılan çevre için .55 ve arkadaşlar için .38 olduğu görülmüştür. Ölçeğin Türkiye örneklemini için hesaplanan iç tutarlık katsayıları aile için .83, arkadaşlar için .82, okul için .78, yaşanılan çevre için .76 ve benlik için .77'dir.

Bu çalışmada, ergenlerin kendilerini 4'lü Likert tipi yerine 5'li Likert tipi ölçek üzerinde değerlendirmeleri istenmiştir (1 = kesinlikle katılmıyorum, 2 = kısmen katılmıyorum, 3 = emin değilim, 4 = kısmen katılıyorum ve 5 = kesinlikle katılıyorum). Yapılan açımlayıcı faktör analizi sonucunda, orijinal ölçekte olduğu gibi toplam varyansın %46'sını açıklayan 5 faktör (aile, arkadaşlar, okul, benlik ve yaşanılan çevre) elde edilmiştir. Ölçeğin iç tutarlık katsayısı aile için .81, arkadaşlar için .83, okul için .82, benlik için .52 ve yaşanılan çevre için .73 bulunmuştur. Bu çalışmada yaşam doyumu ölçeğinin benlik alt boyutu, bu boyuta yüklenen maddelerin orijinal ölçektekinden oldukça farklı olması ve iç tutarlık katsayısının düşük olması nedeniyle analizlere dahil edilmemiştir.

**Ergenler için Benlik Algısı Ölçeği.** Ölçek, Harter (1988) tarafından ergenlerde benlik algısının çeşitli alanlarını değerlendirmek üzere geliştirilmiş her biri 5 madde içeren 9 boyuttan oluşmaktadır (örn., “Bazı gençler çoğu zaman kendilerinden hoşnuturlar oysa bazıları kendilerinden hoşnut değildirlir.”). Ölçekte yer alan boyutlar akademik yeterlik, sosyal onay, atletik yeterlik, fiziksel görünüm, davranıştan hoşnut olma, mesleki yeterlik, romantik çekicilik, yakın arkadaşlık ve bütünsel özdeğer'dir. Ölçeğin Türkçeye uyarlaması Şahin ve Güvenç (1996) tarafından yapılmış ve alt ölçeklerin iç tutarlık katsayılarının .78 ile .90 arasında değiştiği ve tüm ölçeğin iç tutarlık katsayısının .88 olduğu bulunmuştur. Ayrıca üç hafta aralığı yapılan test-tekrar test güvenilirlik katsayısının .87 olduğu görülmüştür. Bu çalışma kapsamında, 5 maddelik bütünsel özdeğer alt ölçeği kullanılmıştır. Bütünsel özdeğer alt ölçeğinin iç tutarlık katsayısı, bu araştırma kapsamında .70 olarak bulunmuştur.

**11-18 Yaş Gençler İçin Kendini Değerlendirme Ölçeği.** 11-18 yaşları arasındaki gençlerin yeterlik ve uyum işlevleri ile problem davranışlarını kendi verdikleri bilgiler doğrultusunda değerlendirmek amacıyla geliştirilmiş bir ölçme aracıdır (Achenbach ve Rescorla, 2001). Ölçek yeterlik ve problem davranışları içeren maddelerden oluşmaktadır. Bu çalışmada ölçeğin 63 maddelik içe yönelim ve dışa yönelim boyutlarını içeren problem davranışlar alt ölçeği kullanılmıştır. Anksiyete/depresyon, sosyal içe dönüklük/depresyon ve somatik yakınmalar alt ölçeklerinin toplamından içe yönelim boyutu; kurallara karşı gelme ve saldırgan davranışlar alt ölçeklerinin toplamından ise dışa yönelim boyutu elde edilmektedir. Her bir problem davranış maddesi, son 6 ayda görülme sıklığına göre gençler tarafından 0-2 puan

arasında derecelendirilmektedir ( $0 = \text{doğru değil}$ ,  $1 = \text{bazen ya da biraz doğru}$  ve  $2 = \text{çok ya da sıklıkla doğru}$ ). Orijinal ölçeğin iç tutarlık katsayısı problem davranış alt ölçekleri için .71 ile 95 arasında değişmektedir. Ölçeğin Türkçeye uyarlaması Erol ve Şimşek (2010) tarafından yapılmıştır. Yapılan doğrulayıcı faktör analizi, ölçeğin orijinalinde olduğu gibi sekiz faktörlü bir yapısının olduğunu göstermiştir (RMSEA = .04). İç tutarlık katsayısı, iç yönelim problemleri için .89 ve dışa yönelim problemleri için .89 olarak bulunmuştur. Ölçeğin test tekrar test güvenilirlik katsayıları ise, iç yönelim problemi için .84, dışa yönelim problemi için ise .83'tür.

### İşlem

Bu çalışma, Ankara Üniversitesi Bilimsel Araştırma Projeleri Koordinatörlüğü tarafından desteklenen (Proje No: BAP 11B5358001) olumsuz yaşam olayları, ebeveyn-ergen ilişkisi ve ergenin uyumu arasındaki ilişkilerin boylamsal olarak incelendiği kapsamlı bir projenin bir bölümünü oluşturmaktadır (Güre, Uçanok ve Ergül, 2014).

Millî Eğitim Bakanlığı'ndan ve etik kuruldan gerekli izinler alındıktan sonra ölçekler optik form olarak hazırlanarak, birinci aşama ve ikinci aşama uygulamaları için kitapçık haline getirilmiştir. Uygulama 10-15 kişilik gruplar halinde gerçekleştirilmiştir. Öğrenciler, araştırmanın amacı, araştırmaya katılımın gönüllülük esasına dayalı olduğu ve istedikleri herhangi bir zamanda neden göstermeden araştırmadan çekilebilecekleri konusunda bilgilendirilmişlerdir. Ayrıca kendilerinden alınan bilgilerin gizli kalacağı, okul idaresi, öğretmenleri, arkadaşları ya da aileleri ile paylaşılmayacağı belirtilmiştir. Ölçeklerin uygulama süresi, 60-90 dakika arasında değişmiştir.

### Bulgular

Önerilen araştırma modelinde birinci ve ikinci zamanda yer alan bağımsız, aracı ve sonuç değişkenler arasındaki Pearson korelasyon katsayıları, ortalama ve standart sapma değerleri Tablo 2'de verilmiştir.

Önerilen modellerde algılanan ekonomik güçlük, eşler arasındaki çatışma, anne davranışı, anne-ergen ilişkisi niteliği, benlik saygısı, yaşam doyumu, iç yönelim ve dışa yönelim problemlerinin, ergenin cinsiyetine göre farklılaşıp farklılaşmadığı yaşın kontrol edildiği tekrarlı ölçüm varyans analizleriyle (ANCOVA/MANCOVA) incelenmiştir. Yapılan analiz sonucunda, erkeklerin eşler arasındaki çatışmanın kendini suçlama boyutundan aldıkları ortalama puan ( $Ort. = 14.86$ ,  $S = .14$ ) kızlarından ( $Ort. = 13.34$ ,  $S = .14$ ) anlamlı olarak daha yüksek bulunmuştur ( $F_{1,829} = 57.38$ ,  $p < .001$ ,  $\eta^2 = .06$ ). Anne davranışının aneden algılanan destek boyutu açısından,

kızların ortalama puanı ( $Ort. = 41.90$ ,  $S = .29$ ) erkeklerinkinden ( $Ort. = 40.76$ ,  $S = .31$ ); aneden algılanan sınırlayıcı kontrol açısından ise erkeklerin ortalama puanı ( $Ort. = 21.40$ ,  $S = .31$ ) kızlarından ( $Ort. = 19.40$ ,  $S = .29$ ) anlamlı olarak daha yüksek bulunmuştur (sırasıyla  $F_{1,829} = 7.02$ ,  $p < .01$ ,  $\eta^2 = .01$ ;  $F_{1,829} = 22.14$ ,  $p < .001$ ,  $\eta^2 = .03$ ). Anne-ergen ilişkisi niteliğinin açıklama ve olumlu anne-ergen ilişkisi niteliği alt boyutları açısından, kızların puan ortalaması (açıklama için  $Ort. = 23.71$ ,  $S = .21$ ; olumlu anne-ergen ilişkisi niteliği için  $Ort. = 23.13$ ,  $S = .21$ ) erkeklerinkinden (açıklama için  $Ort. = 21.59$ ,  $S = .22$ ; olumlu anne-ergen ilişkisi niteliği için  $Ort. = 22.11$ ,  $S = .22$ ) anlamlı olarak daha yüksektir (sırasıyla  $F_{1,829} = 48.46$ ,  $p < .001$ ,  $\eta^2 = .06$ ;  $F_{1,829} = 11.04$ ,  $p < .001$ ,  $\eta^2 = .01$ ). Yaşam doyumunun alt boyutlarından aile, arkadaşlar ve okula ilişkin yaşam doyumu açısından kızların ortalama puanı (aile için  $Ort. = 38.00$ ,  $S = .21$ ; arkadaşlar için  $Ort. = 44.27$ ,  $S = .24$ ; okul için  $Ort. = 27.94$ ,  $S = .28$ ) erkeklerinkinden (aile için  $Ort. = 37.00$ ,  $S = .22$ ; arkadaşlar için  $Ort. = 41.69$ ,  $S = .26$ ; okul için  $Ort. = 26.30$ ,  $S = .30$ ) daha yüksektir (sırasıyla  $F_{1,829} = 10.78$ ,  $p < .001$ ,  $\eta^2 = .01$ ;  $F_{1,829} = 54.59$ ,  $p < .001$ ,  $\eta^2 = .06$ ;  $F_{1,829} = 16.25$ ,  $p < .001$ ,  $\eta^2 = .02$ ). İç yönelim probleminin alt boyutlarından anksiyete/depresyon, sosyal içe dönüklük/depresyon ve somatik yakınmalar açısından kızların ortalama puanı (anksiyete/depresyon için  $Ort. = 6.86$ ,  $S = .15$ ; sosyal içe dönüklük/depresyon için  $Ort. = 4.55$ ,  $S = .10$ ; somatik yakınmalar için  $Ort. = 3.96$ ,  $S = .12$ ) erkeklerinkinden (anksiyete/depresyon için  $Ort. = 4.98$ ,  $S = .16$ ; sosyal içe dönüklük/depresyon için  $Ort. = 3.83$ ,  $S = .10$ ; somatik yakınmalar için  $Ort. = 2.81$ ,  $S = .12$ ) daha yüksektir (sırasıyla,  $F_{1,829} = 73.15$ ,  $p < .001$ ,  $\eta^2 = .08$ ;  $F_{1,829} = 25.30$ ,  $p < .001$ ,  $\eta^2 = .03$ ;  $F_{1,829} = 47.63$ ,  $p < .001$ ,  $\eta^2 = .05$ ). Dışa yönelim probleminin alt boyutlarından kullara karşı gelme açısından erkeklerin ortalama puanı ( $Ort. = 3.06$ ,  $S = .11$ ) kızlarından ( $Ort. = 1.82$ ,  $S = .10$ ) daha yüksektir ( $F_{1,829} = 69.18$ ,  $p < .001$ ,  $\eta^2 = .08$ ).

Elde edilen bu cinsiyet farklılıklarından yola çıkılarak çalışmada yer alan hipotezler, sekiz modelde kızlar ve erkekler için ayrı ayrı sınanmıştır. Bunun öncesinde, çalışmamızda tüm bağımsız, aracı ve sonuç değişkenler tek bir modelde sınanmış, ancak uyum indeksi değerlerinin kabul edilebilir düzeyde olmadığı görülmüştür. Bunun üzerine analizler kavramsal açıdan uygun olduğu düşünülen alt modeller üzerinde gerçekleştirilmiştir. Analiz sonuçları izlemeyi kolaylaştırmak için dört ayrı modelde gösterilmiştir (Şekil 1-Şekil 4). Modeller sınarken sonuç değişkenlerin birinci zamandaki düzeyleri kontrol edilmiştir. Boylamsal araştırma desenlerinin en önemli yanlarından biri, sonuçlara etki edebilecek istenmeyen üçüncü bir değişkenin kontrol edilmesine olanak sağlamasıdır. Boylamsal çalışmalarda, Z1'de ölçülen bir bağımsız değişkenden Z2'de ölçülen bir sonuç değişken

Tablo 2. Bağımsız, Aracı ve Sonuç Değişkenler Arasındaki Korelasyonlar ile Ortalama ve Standart Sapma Değerleri (Z1)

	1	2	3	4	5	6	7	8	9	10	11	12	13	14	15	16	17	18	19	20
<b>Algılanan ekonomik güçlük</b>	-																			
<b>Eşler arasındaki çatışma</b>	.23**	-																		
<b>4.Kendini suçlama</b>	.14**	.40**	-																	
<b>5.Destek</b>	-.15**	-.23**	-.13**	-																
<b>6.Demokratik kontrol</b>	-.14**	-.20**	.01	-.09*	.66**	-														
<b>7.Sınırlayıcı kontrol</b>	.18**	.28**	.32**	.33**	-.18**	-.01	-													
<b>8.Açıklama</b>	-.07*	-.16**	.01	-.10**	.44**	.45**	-.06	-												
<b>9.Olumlu anne-ergen ilişkisi</b>	-.10**	-.27**	-.07*	-.12**	.62**	.54**	-.17**	.64**	-											
<b>10.Olumsuz anne-ergen ilişkisi</b>	.23**	.42**	.24**	.36**	-.34**	-.23**	.50**	-.19**	-.28**	-										
<b>11.Benlik saygısı</b>	-.21**	-.29**	-.25**	-.19**	.28**	.21**	-.28**	.18**	.26**	-.25**	-									
<b>12.Aile</b>	-.23**	-.48**	-.20**	-.22**	.52**	.38**	-.27**	.33**	.46**	-.40**	.33**	-								
<b>13.Arkaadışlar</b>	-.24**	-.26**	-.19**	-.21**	.31**	.28**	-.23**	.18**	.22**	-.23**	.27**	.48**	-							
<b>14.Okul</b>	-.07*	-.25**	-.03	-.09*	.35**	.32**	-.06	.36**	.37**	-.26**	.25**	.42**	.32**	-						
<b>15.Yaşanılan çevre</b>	-.18**	-.25**	-.12**	-.08*	.28**	.23**	-.14**	.23**	.31**	-.28**	.22**	.44**	.34**	.37**	-					
<b>16.Anksiyete/depresyon</b>	.18**	.26**	.25**	.08*	-.12**	-.13**	.13**	.04	-.13**	.21**	-.27**	-.25**	-.28**	-.16**	-.31**	-				
<b>17.Sosyal içe dönüklük/depresyon</b>	.20**	.18**	.18**	.08*	-.20**	-.20**	.14**	-.13**	-.20**	.16**	-.26**	-.24**	-.34**	-.19**	-.28**	.57**	-			
<b>18.Somatik yakınmalar</b>	.17**	.31**	.26**	.12**	-.15**	-.15**	.12**	-.06	-.14**	.22**	-.20**	-.27**	-.17**	-.22**	-.26**	.52**	.39**	-		
<b>19.Kurallara karşı gelme</b>	.08*	.25**	.09*	.20**	-.29**	-.27**	.16**	-.37**	-.32**	.36**	-.12**	-.40**	-.24**	-.41**	-.29**	.22**	.22**	.27**	-	
<b>20.Saldırgan davranışlar</b>	.13**	.30**	.09**	.16**	-.24**	-.19**	.14**	-.21**	-.28**	.36**	-.15**	-.36**	-.21**	-.34**	-.32**	.45**	.34**	.39**	.62**	-
<b>Ort.</b>	9.95	21.83	13.94	13.78	41.68	44.89	20.50	22.73	22.71	11.66	15.86	37.70	43.19	27.82	24.80	6.23	4.32	3.41	2.30	6.40
<b>S</b>	3.32	5.75	4.21	3.40	6.92	6.70	7.30	5.45	5.21	5.15	3.17	5.10	5.94	7.07	5.94	3.78	2.46	2.80	2.47	4.39
<b>Min.</b>	8	15	9	11	10	11	9	6	6	6	5	9	10	8	8	0	0	0	0	0
<b>Mak.</b>	32	45	27	33	50	55	45	30	30	30	20	45	50	40	35	26	16	20	30	34
<b>N</b>	832	832	832	832	832	832	832	832	832	832	832	832	832	832	832	832	832	832	832	832

Not. \* $p < .05$ , \*\* $p < .01$



yordanırken, nedensel çıkarımlarda bulunabilmek için sonuç değişkenin önceki düzeylerinin kontrol edilmesi gerekmektedir. Bu tür bir kontrol, sonuç değişkeninde ortaya çıkan değişimin, yalnızca bağımsız değişkenin bir sonucu olduğu anlamına gelmektedir (Cole ve Maxwell, 2003; Solso ve Johnson, 2005).

Araştırmanın temel hipotezlerini test etmek için Yapısal Eşitlik Modeli (YEM) kullanılmıştır. Önerilen modeller AMOS 20 programıyla sınanmıştır. Modellerin veri ile uyumunu değerlendirmek için  $\chi^2$  uyum indeksinin örneklem büyüklüğüne karşı duyarlı olması nedeniyle  $\chi^2$ /sd oranı kullanılmıştır.  $\chi^2$ /sd oranının, 1 ile 3 arasındaki değerleri iyi uyum olarak kabul edilmiştir (Arbuckle, 2011). Ayrıca, GFI, CFI ve RMSEA uyum indeksleri de rapor edilmiştir (Brown ve Cudeck, 1993; Hoyle ve Pantler, 1995; Hu ve Bentler, 1999).

Yapısal eşitlik modelleri Holmbeck'in (1997) önerdiği üç aşamalı yöntemin son iki aşaması kullanılarak analiz edilmiştir. Buna göre önerilen modeller ilk önce bağımsız değişkenle sonuç değişken arasındaki yol modeler eklenmeden, sonrasında ise eklenerek değerlendirilmiştir. Holmbeck'e (1997) göre, aracı modelde bağımsız değişken ve sonuç değişken arasındaki doğrudan yolun analize eklendiği model, bu yolun analize eklenmediği modelle karşılaştırıldığında uyumun iyileşmemesi gerekmektedir. Bağımsız değişkenle sonuç değişken arasındaki ilişkinin istatistiksel açıdan anlamlı olmaması tam aracılık; ilişkinin anlamlı ancak bu yola ilişkin standardize edilmiş değerler düzeyinde bir miktar düşüş gözlenmesi kısmi aracılık durumunu göstermektedir.

### Algılanan Ekonomik Güçlük, Anne Davranışı, Benlik Saygısı ve Yaşam Doymumu Modeli

Model kızlarda ( $\chi^2(102, N = 442) = 198.14, p < .001, \chi^2/df = 1.94, GFI = .95, CFI = .97, RMSEA = .05$ ) ve erkeklerde ( $\chi^2(102, N = 390) = 163.66, p < .001, \chi^2/df = 1.60, GFI = .96, CFI = .98, RMSEA = .04$ ) veri ile iyi uyum göstermiştir. Anne davranışının, algılanan ekonomik güçlük ile benlik saygısı arasındaki ilişkide kızlarda tam aracı ( $\beta = -.05, p > .05; \chi^2(1) = 1.23, p > .05$ ) erkeklerde ise kısmi aracı olduğu ( $\beta = -.14, p < .05; \chi^2(1) = 6.61, p < .05$ ) görülmüştür. Ayrıca anne davranışının, algılanan ekonomik güçlük ile yaşam doymumu arasındaki ilişkide hem kızlarda ( $\beta = -.03, p > .05; \chi^2(1) = .38, p > .05$ ) hem de erkeklerde ( $\beta = .06, p > .05; \chi^2(1) = 1.44, p > .05$ ) tam aracı olduğu belirlenmiştir (bkz., Şekil 1).

### Algılanan Ekonomik Güçlük, Anne-Ergen İlişki Niteliği, Benlik Saygısı ve Yaşam Doymumu Modeli

Model kızlarda ( $\chi^2(102, N = 442) = 226.25, p < .001, \chi^2/df = 2.22, GFI = .94, CFI = .96, RMSEA = .05$ ) ve erkeklerde ( $\chi^2(87, N = 390) = 154.92, p < .001, \chi^2/df = 1.78, GFI = .95, CFI = .97, RMSEA = .04$ ) veri ile iyi uyum göstermiştir. Anne-ergen ilişki niteliğinin, kızlarda algılanan ekonomik güçlük ile hem benlik saygısı ( $\beta = -.06, p > .05; \chi^2(1) = 1.50, p > .05$ ) hem de yaşam doymumu ( $\beta = -.03, p > .05; \chi^2(1) = .06, p > .05$ ) arasındaki ilişkide tam aracı olduğu görülmüştür. Erkeklerde aracı ilişkiler, algılanan ekonomik güçlük ile anne-ergen ilişki niteliği arasındaki ilişki anlamlı olmadığından incelenmemiştir (bkz., Şekil 1).

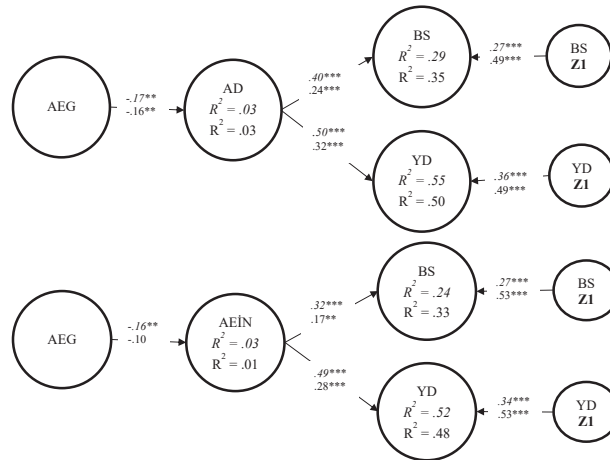

Not 1. AEG: Algılanan Ekonomik Güçlük, AD: Anne Davranışı, AEIN: Anne Ergen İlişki Niteliği, BS: Benlik Saygısı, YD: Yaşam Doymumu.

Not 2. Kızlara ait değerler italik olarak gösterilmiştir.

Not 3. \* $p < .05$ , \*\* $p < .01$ , \*\*\* $p < .001$ .

Şekil 1. Algılanan Ekonomik Güçlük, Anne-Ergen İlişkisi, Benlik Saygısı ve Yaşam Doymumu Modeli

### Algılanan Ekonomik Güçlük, Anne Davranışı, İçe Yönelim ve Dışa Yönelim Problemleri Modeli

Model kızlarda veri ile kabul edilebilir ( $\chi^2(102, N = 442) = 238.11, p < .001, \chi^2/df = 2.33, GFI = .94, CFI = .96, RMSEA = .06$ ); erkeklerde ise iyi uyum ( $\chi^2(89, N = 390) = 145.82, p < .001, \chi^2/df = 1.64, GFI = .96, CFI = .98, RMSEA = .04$ ) göstermiştir. Anne davranışının, algılanan ekonomik güçlük ile içe yönelim problemleri arasındaki ilişkide kızlarda ( $\beta = .06, p > .05; \chi^2(1) = 1.95, p > .05$ ) ve erkeklerde ( $\beta = .02, p > .05; \chi^2(1) = .30, p > .05$ ) tam aracı olduğu görülmüştür. Benzer şekilde, anne davranışının algılanan ekonomik güçlük ile dışa yönelim problemleri arasındaki ilişkide kızlarda ( $\beta = -.07, p > .05; \chi^2(1) = 3.19, p > .05$ ) ve erkeklerde ( $\beta = -.03, p > .05; \chi^2(1) = .45, p > .05$ ) tam aracı olduğu belirlenmiştir (bkz., Şekil 2).

### Algılanan Ekonomik Güçlük, Anne-Ergen İlişki Niteliği, İçe Yönelim ve Dışa Yönelim Problemleri

Model kızlarda veri ile kabul edilebilir ( $\chi^2(102, N = 442) = 316.33, p < .001, \chi^2/df = 3.10, GFI = .92, CFI = .94, RMSEA = .07$ ); erkeklerde ise iyi uyum ( $\chi^2(88, N = 390) = 144.11, p < .001, \chi^2/df = 1.64, GFI = .96, CFI = .98, RMSEA = .04$ ) göstermiştir. Anne-ergen ilişki niteliğinin, algılanan ekonomik güçlük ile içe yönelim ( $\beta = .06, p > .05; \chi^2(1) = 2.06, p > .05$ ) ve dışa yönelim problemleri ( $\beta = -.06, p > .05; \chi^2(1) = 2.62, p > .05$ ) arasındaki ilişkide kızlarda tam aracı olduğu görülmüştür. Erkeklerde aracı ilişkiler, algılanan ekonomik güçlüğü anne-ergen ilişki niteliği, anne-ergen ilişki niteliğinin ise içe yönelim ve dışa yönelim problemleri ile arasındaki ilişkiler anlamlı olmadığından incelenememiştir (bkz., Şekil 2).

### Eşler Arasındaki Çatışma, Anne Davranışı, Benlik Saygısı ve Yaşam Doyumunu Modeli

Model kızlarda veri ile kabul edilebilir ( $\chi^2(118, N = 442) = 271.81, p < .001, \chi^2/df = 2.30, GFI = .94, CFI = .94, RMSEA = .05$ ); erkeklerde ise iyi uyum ( $\chi^2(118, N = 390) = 209.33, p < .001, \chi^2/df = 1.77, GFI = .94, CFI = .96, RMSEA = .04$ ) göstermiştir. Anne davranışının, eşler arasındaki çatışma ile benlik saygısı arasındaki ilişkide kızlarda ( $\beta = -.09, p > .05; \chi^2(1) = 2.14, p > .05$ ) ve erkeklerde ( $\beta = -.07, p > .05; \chi^2(1) = 1.11, p > .05$ ) tam aracı rolünün olduğu görülmüştür. Ayrıca anne davranışının, eşler arasındaki çatışma ile yaşam doyumunu arasındaki ilişkide kızlarda ( $\beta = -.24, p < .05; \chi^2(1) = 17.42, p < .05$ ) ve erkeklerde ( $\beta = -.14, p < .05; \chi^2(1) = 4.12, p < .05$ ) kısmi aracı olduğu belirlenmiştir (bkz., Şekil 3).

### Eşler Arasındaki Çatışma, Anne-Ergen İlişki Niteliği, Benlik Saygısı ve Yaşam Doyumunu Modeli

Model kızlarda veri ile kabul edilebilir ( $\chi^2(118, N = 442) = 299.57, p < .001, \chi^2/df = 2.54, GFI = .93, CFI = .93, RMSEA = .06$ ); erkeklerde ise iyi uyum göstermiştir ( $\chi^2(102, N = 390) = 187.53, p < .001, \chi^2/df = 1.84, GFI = .94, CFI = .96, RMSEA = .05$ ). Anne-ergen ilişki niteliğinin, eşler arasındaki çatışma ile benlik saygısı arasındaki ilişkide kızlarda ( $\beta = -.09, p > .05; \chi^2(1) = 1.77, p > .05$ ) ve erkeklerde ( $\beta = -.11, p > .05; \chi^2(1) = 2.76, p > .05$ ) tam aracı olduğu görülmüştür. Ayrıca anne-ergen ilişki niteliğinin, eşler arasındaki çatışma ile yaşam doyumunu arasındaki ilişkide kızlarda ( $\beta = -.22, p < .05; \chi^2(1) = 14.77, p < .05$ ) ve erkeklerde ( $\beta = -.17, p < .05; \chi^2(1) = 6.28, p < .05$ ) kısmi aracı olduğu belirlenmiştir (bkz., Şekil 3).

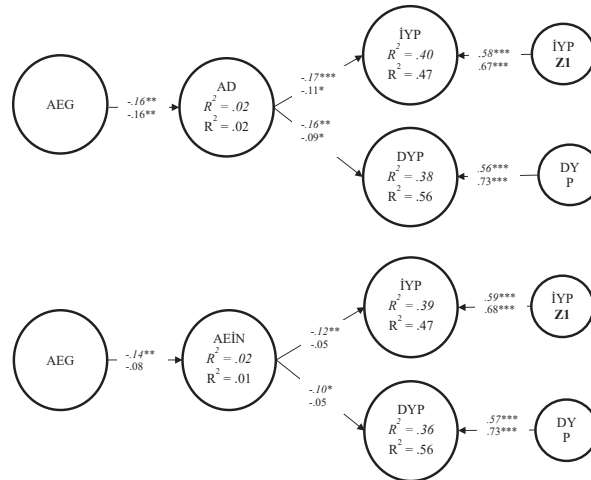

Not 1. AEG: Algılanan Ekonomik Güçlük, AD: Anne Davranışı, AEİN: Anne Ergen İlişki Niteliği, İYP: İçe Yönelim Problemleri, DYP: Dışa Yönelim Problemleri.

Not 2. Kızlara ait değerler italik olarak gösterilmiştir.

Not 3. \* $p < .05$ , \*\* $p < .01$ , \*\*\* $p < .001$ .

### Şekil 2. Algılanan Ekonomik Güçlük, Anne-Ergen İlişkisi, İçe Yönelim ve Dışa Yönelim Problemleri Modeli

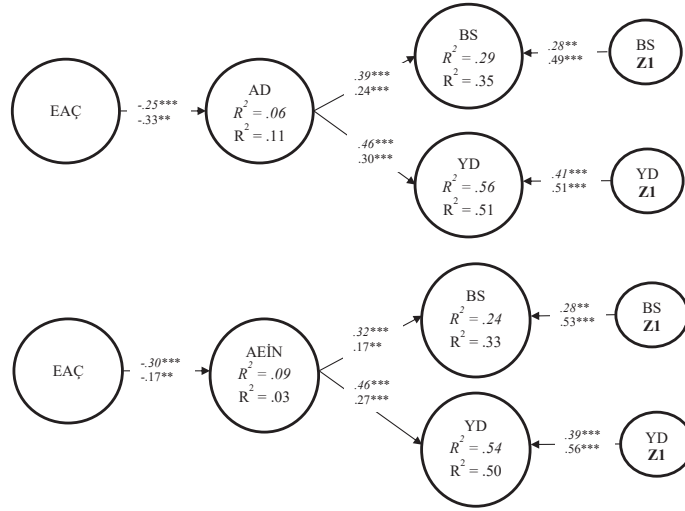

Not 1. EAC: Eşler Arasındaki Çatışma, AD: Anne Davranışı, AEİN: Anne Ergen İlişki Niteliği, BS: Benlik Saygısı, YD: Yaşam Doyumu.

Not 2. Kızlara ait değerler italik olarak gösterilmiştir.

Not 3. \* $p < .05$ , \*\* $p < .01$ , \*\*\* $p < .001$ .

Şekil 3. Eşler Arasındaki Çatışma, Anne-Ergen İlişkisi, Benlik Saygısı ve Yaşam Doyumu Modeli

### Eşler Arasındaki Çatışma, Anne Davranışı, İçe Yönelim ve Dışa Yönelim Problemleri Modeli

Model kızlarda veri ile kabul edilebilir ( $\chi^2(118, N = 442) = 291.11, p < .001, \chi^2/df = 2.47, GFI = .93, CFI = .94, RMSEA = .06$ ); erkeklerde ise iyi uyum ( $\chi^2(119, N = 390) = 210.75, p < .001, \chi^2/df = 1.77, GFI = .94, CFI = .97, RMSEA = .04$ ) göstermiştir. Anne davranışının, eşler arasındaki çatışma ile içe yönelim problemleri arasındaki ilişkide kızlarda tam aracı olduğu görülmüştür ( $\beta = .10, p > .05; \chi^2(1) = 2.76, p > .05$ ). Anılan modelde, eşler arasındaki çatışma ile dışa yönelim problemleri arasındaki yol analize dahil edildiğinde, bu yolun negatif yönde anlamlı olduğu ( $\beta = -.11, p < .05$ ) görülmüştür. Gerçekte pozitif olan bu ilişkinin yapısal eşitlik modeli analizinde negatif olması, modeldeki başka bir değişkenin baskılayıcı (suppression) etkisinin (Conger, 1974; Maassen ve Bakker, 2001) olabileceğini düşündürmüştü, modeldeki değişkenlerin farklı kombinasyonlarını içerecek şekilde yapılan analizlerde, dışa yönelim problemlerinin önceki düzeyi kontrol edilmediğinde, eşler arasındaki çatışma ile dışa yönelim problemleri arasındaki yolun işaretinin pozitif olduğu ve anlamlı olmadığı ( $\beta = .10, p > .05$ ) görülmüştür. Dolayısıyla anne davranışının, eşler arasındaki çatışma ile dışa yönelim problemleri arasındaki ilişkide kızlarda tam aracı olduğu görülmüştür. Erkeklerde aracı ilişkiler anne davranışının, içe yönelim ve dışa yönelim problemleri ile arasındaki ilişkiler anlamlı olmadığından incelenememiştir (bkz., Şekil 4).

### Eşler Arasındaki Çatışma, Anne-Ergen İlişki Niteliği, İçe Yönelim ve Dışa Yönelim Problemleri Modeli

Model kızlarda veri ile kabul edilebilir ( $\chi^2(118, N = 442) = 364.91, p < .001, \chi^2/df = 3.09, GFI = .92, CFI = .92, RMSEA = .07$ ); erkeklerde ise iyi uyum ( $\chi^2(102, N = 390) = 164.05, p < .001, \chi^2/df = 1.61, GFI = .95, CFI = .98, RMSEA = .04$ ) göstermiştir. Anne-ergen ilişkisi niteliğinin, eşler arasındaki çatışma ile içe yönelim problemleri arasındaki ilişkide kızlarda tam aracı olduğu görülmüştür ( $\beta = .10, p > .05; \chi^2(1) = 2.66, p > .05$ ). Anılan modelde, eşler arasındaki çatışma ile dışa yönelim problemleri arasındaki yol analize dahil edildiğinde, bu yolun negatif yönde anlamlı olduğu ( $\beta = -.10, p < .05$ ) görülmüştür. Modelde başka bir değişkenin baskılayıcı etkisinin olup olmadığını belirlemek için yapılan analizlerde, dışa yönelim problemlerinin önceki düzeyi kontrol edilmediğinde, eşler arasındaki çatışma ile dışa yönelim problemleri arasındaki yolun işaretinin pozitif olduğu ve anlamlı olmadığı ( $\beta = .11, p > .05$ ) görülmüştür. Dolayısıyla anne-ergen ilişkisi niteliğinin, eşler arasındaki çatışma ile dışa yönelim problemleri arasındaki ilişkide kızlarda tam aracı olduğu görülmüştür. Erkeklerde aracı ilişkiler, anne-ergen ilişkisi niteliğinin içe yönelim ve dışa yönelim problemleri ile arasındaki ilişkiler anlamlı olmadığından incelenememiştir (bkz., Şekil 4).

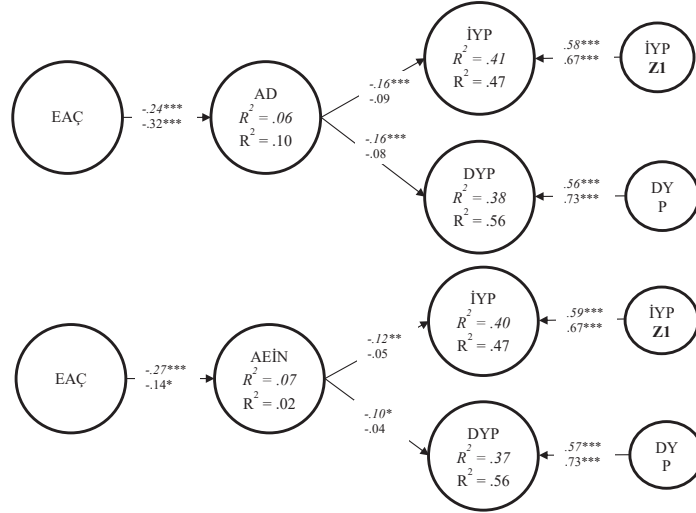

Not 1. EAC: Eşler Arasındaki Çatışma, AD: Anne Davranışı, AEİN: Anne Ergen İlişki Niteliği, İYP: İçe Yönelim Problemleri, DYP: Dışa Yönelim Problemleri.

Not 2. Kızlara ait değerler italik olarak gösterilmiştir.

Not 3. \* $p < .05$ , \*\* $p < .01$ , \*\*\* $p < .001$

#### Şekil 4. Eşler Arasındaki Çatışma, Anne-Ergen İlişkisi, İçe Yönelim ve Dışa Yönelim Problemleri Modeli

### Tartışma

Bu bölümde ilk olarak algılanan ekonomik güçlük, ikinci olarak eşler arasındaki çatışma ile anne-ergen ilişkisi ve ergenin uyumu arasındaki doğrudan ve aracı ilişkiler tartışılmıştır.

#### Algılanan Ekonomik Güçlük, Anne-Ergen İlişkisi ve Ergenin Uyumu Arasındaki İlişkiler

Araştırmamızın sonuçları algılanan ekonomik güçlüğü, anne davranışıyla hem kızlarda hem de erkeklerde; anne-ergen ilişki niteliğiyle yalnızca kızlarda negatif yönde ilişkili olduğunu göstermiştir. Bu bulgular aile stres modeli çerçevesinde yürütülen çok sayıda çalışmanın bulgularıyla genel olarak tutarlılık göstermektedir (örn., Benner ve Kim, 2010; Conger ve ark., 1992; Dmitrieva ve ark., 2004; Ergül ve Güre, 2012; Solantaus ve ark., 2004; Wadsworth ve Compas, 2002). Benzer şekilde, Uçanok ve Güre'nin (2014) çalışmasında, düşük sosyoekonomik düzeyden gelen ergenlerin, anne babalarıyla ilişkilerinde daha fazla çatışma yaşadıkları gösterilmiştir. Başka bir çalışmada (T.C. Başbakanlık Aile Araştırma Kurumu, 1995), ana babalık davranışlarının sosyoekonomik düzeye göre önemli ölçüde farklılaştığı, düşük sosyoekonomik düzeydeki ailelerde itaate ve cezaya dayalı ana babalığın öne çıktığı belirlenmiştir (akt., Baydar, Akçınar ve İmer, 2012). Bu açıdan bakıldığında,

çalışmamıza katılan ergenlerin yaklaşık %60'ı ailelerini orta gelir grubunda değerlendirmişlerdir ve kentte yaşamaktadırlar. Oysa yoksulluğun sürekli ve şiddetli olduğu ailelerde çocukların daha fazla risk altında olacağı beklenmektedir. Dolayısıyla, ileride yapılacak çalışmalarda sürekli ve şiddetli yoksulluğun anne-ergen ilişkisi ve sonuç olarak da ergen uyumu üzerindeki olumsuz etkisinin incelenmesi önemli görünmektedir.

Anne-ergen ilişkisi ile benlik saygısı ve yaşam doyumu arasındaki ilişkilere dair bulgularımız, anne davranışının ve anne-ergen ilişki niteliğinin kızlarda ve erkeklerde benzer bir örüntü gösterdiğini ortaya koymuştur. Diğer bir deyişle, anne davranışı ve anne-ergen ilişki niteliği, benlik saygısı ve yaşam doyumuyla hem kızlarda hem de erkeklerde pozitif yönde ilişkili bulunmuştur. Bu sonuçlar uluslararası ve ulusal yazındaki bulgularla tutarlılık göstermektedir (örn., Edwards ve Lopez, 2006; Ferguson, Kasser ve Jahng, 2010; Sunar, 2013; Uçanok ve Güre, 2014; Trommsdorff, 2013; Wissink ve ark., 2006a). Bulgularımızın da gösterdiği gibi, sağlıklı bir benlik gelişimi için ana babanın çocukla ilişkisinde hem yakınlığı destekleyen hem de özerklik veren bir tarzı benimsemesi önemlidir (Kağıtçıbaşı, 2012). Sıcak ve duyarlı bir ortamda çocuklar sevildiklerini hissederek büyür ve başkalarına güven geliştirmeyi öğrenirler. Böylece ilerleyen yıllarda yakın ilişkilerine yön verecek olan hem sağlıklı bir benlik modeli hem de başkaları mo-

deli geliştirmeleri mümkün olur (Sümer, 2012). Benzer şekilde ana baba-ergen arasında yakınlık, güven ve açık iletişim gibi özellikleri içeren olumlu ilişkiler, ergenlerin yaşam doyumlarının artırmaktadır (Ma ve Huebner, 2008; Nickerson ve Nagle, 2004). Ayrıca ana babalar demokratik kontrol yöntemlerini kullandıklarında, ergenler ana babalarının onların bakış açısını algıladıklarını, kendi kararlarını vermeleri konusunda teşvik ettiklerini hissederler ve buna bağlı olarak yaşamlarına ilişkin memnuniyetleri artar (Ferguson ve ark., 2010).

Anne-ergen ilişkisi ile ergenin içe yönelim ve dışa yönelim davranışları arasındaki ilişkiler irdelendiğinde, anne davranışının kızlarda ve erkeklerde ilgilenilen değişkenler arasındaki ilişkiler açısından benzer bir örüntü gösterdiği, ancak anne-ergen ilişki niteliğinin farklılaştığı görülmektedir. Diğer bir deyişle, anne davranışı, içe yönelim ve dışa yönelim problemleriyle hem kızlarda hem de erkeklerde; anne-ergen ilişki niteliği ise sadece kızlarda negatif yönde ilişkili bulunmuştur. Ana baba-ergen arasındaki olumsuz ilişkiler, ergenlerin ana babalarının uygun ya da kabul gören davranışlar konusundaki normlarını içselleştirmelerini engelleyerek kurallara karşı gelme ve saldırgan davranışlar sergilemelerine yol açabilmektedir (Deković, Wissink ve Meijer, 2004; Kim, Hetherington ve Reiss, 1999). Bunun yanında ana, baba ve ergen arasındaki olumsuz ilişkiler, dışa yönelim problemlerini ergeni sapkın arkadaşlarla daha fazla etkileşime iterek de artırabilmektedir (Deković ve ark., 2004; Kim ve ark., 1999). Ayrıca ana baba-ergen arasındaki olumsuz etkileşimler sırasında, ana babaların çocuklarına karşı düşmanca davranışlarda ve aşırı eleştiride bulunmaları sık karşılaşılan bir durumdur (Yong, Fleming, McCarty ve Catalano, 2014). Ana babaların bu tarzdaki yaklaşımları ergenlerin yetersizlik ve değersizlik duygularını artırarak kaygı ve depresyon gibi içe yönelim problemlerinin ortaya çıkmasına katkıda bulunabilmektedir. Diğer yandan, neden göstermeye ve açıklamaya dayalı kontrol, kuralların neden gerekli olduğu, uygunsuz davranışların niçin kabul edilebilir olmadığı ve olumsuz eylemlerin başkalarını nasıl etkileyebileceği gibi konularda bir farkındalık sağlayarak ergenin dışa yönelim problemleri riskini azaltmaktadır (Peterson, 2005). Uygun düzeyde izleme, diğer bir deyişle, ana babanın ergenin etkinliklerine katılması, nerede ve ne yaptığını takip etmesi, zaman içerisinde dışa yönelim problemleri riskini düşüren diğer bir ana babalık uygulamasıdır (Kim ve ark., 1999; Fosco, Stormshak, Dishion ve Winter, 2012).

Araştırmamızda anne davranışı ve anne-ergen ilişki niteliğinin algılanan ekonomik güçlük ile ergen uyumu arasındaki ilişkideki aracı rolüyle ilgili sonuçlar kızlarda, algılanan ekonomik güçlük ile ergen uyumu arasındaki ilişkide hem anne davranışının hem de anne-ergen ilişki niteliğinin tam aracı rolünün olduğunu

göstermiştir. Erkeklerde ise, anılan ilişkilerde sadece anne davranışının aracı rolünün olduğu görülmüştür. Diğer bir deyişle, erkeklerde algılanan ekonomik güçlüğü anne-ergen ilişki niteliğiyle; anne-ergen ilişki niteliğinin ise içe yönelim ve dışa yönelim problemleriyle ilişkisinin olmadığı görülmüştür.

Anne-ergen ilişki niteliği, annenin yanı sıra ergenin de etki ederek şekillendirdiği bir ilişkidir. Dolayısıyla erkeklerde ekonomik güçlüğü anne-ergen ilişki niteliğini etkilememesi, erkeklerin algıladıkları ekonomik sorunları anneleriyle ilişkilendirmedikleri ve karşılıklı ilişkilerine yansıtmadıkları şeklinde değerlendirilebilir. Diğer yandan anne davranışı anneden ergene yönelen amaca dayalı ve somut çocuk yetiştirme uygulamalarını yansıtmaktadır. Dolayısıyla ekonomik sorunların, hem kızlarda hem erkeklerde anne davranışını olumsuz yönde etkilemesi anlaşılır görülmektedir.

Araştırmamızda elde edilen anne-ergen ilişki niteliğinin erkeklerde davranış problemleriyle ilişkisinin olmaması yönündeki sonucun ise, ergenlikte değişen aile ilişkileri ile bağlantılı olabileceği düşünülmektedir. Ergenlik, ana babalık davranışlarının ve ana babayla ilişkilerin değişime uğradığı bir dönemdir (Santrock, 2011). Ergen için akran ilişkilerinin önemli hale gelmesiyle birlikte, aileyle geçirilen zaman ve aileye yakınlık azalır ve ergenlerin eylemleri üzerinde ailenin kontrolü zayıflar (Fosco ve ark., 2012). Bu dönemde aile içerisindeki rollerin yeniden düzenlendiği ve özellikle annelerin erkek çocukları ile ilişkilerinin daha mesafeli olduğu vurgulanmaktadır (Deković, 1999). Hatta bir çalışmada Deković (1999), katılımcıların analık konusundaki yeterlilik duygularının erkek çocuklarıyla olan ilişkilerinden etkilenmediğini ortaya koymuştur. Daha önce de değinildiği gibi, bizim çalışmamızda da, erkeklerin kızlarla kıyaslandığında anneleriyle ilişkilerinin daha zayıf ve mesafeli olduğu gösterilmiştir. Diğer bir deyişle, erkekler kızlara kıyasla annelerinden daha az destek ( $Ort_{erkek} = 40.76$ ,  $Ort_{kız} = 41.90$ ) ve daha fazla sınırlayıcı kontrol ( $Ort_{erkek} = 21.40$ ,  $Ort_{kız} = 19.40$ ) algıladıklarını, annelerine daha az açıldıklarını ( $Ort_{erkek} = 21.59$ ,  $Ort_{kız} = 23.71$ ) ve ilişkilerinin daha az olumlu ( $Ort_{erkek} = 22.11$ ,  $Ort_{kız} = 23.13$ ) olduğunu bildirmişlerdi. Erkeklerin anneleriyle ilişkilerinin mesafeli ve zayıf oluşu, anne-ergen ilişki niteliğinin ilgilenilen değişkenler açısından önemini azaltan bir faktör olabilir. Nitekim Fosco ve arkadaşları (2012) babalarına yakın hissettiklerini, güvendiklerini, düşüncelerine ve önerilerine değer verdiklerini ve birlikte zaman geçirmekten zevk aldıklarını belirten ergenlerin davranış problemlerinde (antisosyal davranışlar, madde kullanımı ve sapkın akran grubuna katılma) zaman içerisinde bir azalma olduğunu, ancak bu azalmanın anne-ergen ilişkisinde görülmediğini ortaya koymuştur. Her ne kadar Fosco ve arkadaşlarının (2012) çalışmasının

da kızlar ve erkekler açısından bir farklılık elde edilmiş olsa da, cinsiyet temelli rollerin ve sosyalleşmenin daha belirgin olduğu kültürümüzde (Fişek, 2005), baba erkek çocuk ilişkisi incelenen değişkenler arasındaki ilişkileri açıklamada önemli bir faktör olabilir.

Anne davranışının kızların ve erkeklerin psikososyal uyumu açısından sonuçlarının benzer olması da yine, son dönemde ana babalık uygulamalarında yaşanan birtakım değişimlere rağmen, annenin devam eden çocuk yetiştirme rolüyle ilişkili olabilir. Araştırmalar son dönemde ana babalık uygulamalarında gözlenen olumlu değişimlere (cinsiyet eşitliği, itaat yerine özerkliği destekleyen yaklaşım, babanın çocuk yetiştirme uygulamaları daha fazla katılımı vb.) rağmen, çocuk yetiştirme sorumluluğunun kültürümüzde hala annelere yüklenmeye devam ettiğini göstermektedir (Ataca, 2013; Baydar ve ark., 2012; Kağıtçıbaşı, 2012; Onur, 2012). Bununla birlikte, aile stres modeli temelinde yürütülen araştırmaların büyük bir çoğunluğu ailenin yaşadığı ekonomik güçlüklerin sonuçlarının kızlar ve erkekler açısından genel olarak benzer olduğunu göstermektedir (Conger ve ark., 2002; Dmitrieva ve ark., 2004; Ho ve ark., 1995; Kim ve ark., 2003; McLoyd ve ark., 1994; Uçanok ve Güre, 2014; Wadsworth ve Compas, 2002). Diğer bazı araştırmalarda ise bizim çalışmamızın sonuçlarına benzer şekilde cinsiyetin anılan ilişkilerin gücünü farklı şekilde etkilediği ortaya konmuştur (Grant ve ark., 2003; Gutman, McLoyd ve Tokoyawa, 2005).

### **Eşler Arasındaki Çatışma, Anne-ergen İlişkisi ve Ergenin Uyumu Arasındaki İlişkiler**

Araştırmamızın sonuçları, anne baba arasındaki çatışmanın, anne davranışı ve anne-ergen ilişki niteliğiyle hem kızlarda hem de erkeklerde negatif yönde ilişkili olduğunu göstermiştir. Konuyla ilgili farklı kültürlerde yürütülen çalışmaların bulgularıyla tutarlılık gösteren bu bulgular yayılma hipotezini destekler görünmektedir (Almeida, Wethington ve Chandler, 1999; Erel ve Burman, 1995; Krishnakumar ve Buehler, 2000; Şirvanlı-Özen, 2004). Ana babaların çatışma durumunda yaşadıkları olumsuz duygular, çocuklarıyla aralarındaki bağları zayıflatarak çocuklarına yönelik sıcaklık ve kabul düzeylerinin düşmesine neden olabilmektedir (Benson ve ark., 2008). Ek olarak, çatışma ana babaları duygusal açıdan tüketerek ve çocuklarının ihtiyaçlarına istedik düzeyde karşılık verme yetilerini bozarak ana baba-ergen çatışmasına yol açabilmektedir (Bradford ve ark., 2008). Benson ve arkadaşlarına (2008) göre, düşmanca çatışma yaşayan eşler, çatışma sırasında kendilerini güçsüz hissederler ve çatışmayı kontrol etme yönünde tepkisel girişimlerde bulunurlar. Çatışmalı bir ilişkide sağlıklı iletişimin engellenmesiyle ilişkilerinde kontrolü sağlayamayan çiftler, yaşamlarının ana baba-ergen iliş-

kisi gibi diğer alanlarını kontrol etmeye çalışabilirler. Bu durumda ana babalar açıklamaya ve neden göstermeye dayalı kontrol yerine daha çok zora ve baskıya dayalı kontrol yöntemlerine başvurmuşlardır.

Araştırmamızda anne davranışı ve anne-ergen ilişki niteliği, hem kızlarda hem de erkeklerde benlik saygısı ve yaşam doyumuyla pozitif yönde ilişkili bulunmuştur. Davranış problemleri açısından elde edilen sonuçlar ise, kızlarda anne davranışı ve anne-ergen ilişki niteliğinin, içe yönelim ve dışa yönelim problemleri ile negatif yönde ilişkili olduğunu, ancak erkeklerde anılan değişkenler arasında anlamlı bir ilişki olmadığını göstermiştir. Bu sonuçlar, konuyla ilgili diğer çalışmaların bulgularıyla genel olarak tutarlılık göstermektedir (örn., Benson ve ark., 2008; Cui ve Conger, 2008; Dmitrieva ve ark., 2004; Doyle ve Markiewicz, 2005; Schoppe-Sullivan ve ark., 2007; Wissink ve ark., 2006a). Kızlarda ilgilenilen değişkenlerin tümü arasındaki anlamlı ilişkiler, çatışmanın kızları erkeklerle göre daha fazla etkilediğine işaret etmektedir. Eşler arasındaki çatışma bağlamında kızların daha fazla uyum sorunu yaşamalarının, çatışmaya yönelik müdahaleleri ve olumsuz tepkileriyle açıklanabileceği düşünülmektedir. Cummings, Vogel, Cummings ve El-Sheikh'in (1989) çalışmasına göre kızlar çatışmaya erkeklerle göre daha fazla tanık olmaktadır. Dolayısıyla, anne babaları arasında yaşanan çatışmaya tanıklık eden kızlar, anne babalarıyla ilişkilerinde kendilerini daha az güvende hissediyor ve bu duygusal güvensizliği ortadan kaldırmak için çatışmaya daha fazla müdahale ediyor olabilirler. Ayrıca, kızlar erkeklerle göre daha fazla ilişki odaklıdır ve buna bağlı olarak aile içi ilişkilerde uyumun bozulması karşısında olumsuz tepkiler verme ihtimalleri daha yüksektir (Davies ve Cummings, 1994). Bu noktayı açıklığa kavuşturmak için ilerde yapılacak çalışmalarda, ergenlerin anne babaları arasında yaşanan çatışmaya yönelik tepkilerinin ve çatışma üzerindeki etkilerinin ele alınmasının önemli olduğu düşünülmektedir.

Araştırmamızda anne davranışı ve anne-ergen ilişki niteliğinin eşler arasındaki çatışma ile ergen uyumu arasındaki ilişkideki aracı rolüyle ilgili sonuçlara baktığımızda ise, kızlarda hem anne davranışının hem de anne-ergen ilişki niteliğinin, eşler arasındaki çatışma ile benlik saygısı, içe yönelim ve dışa yönelim problemleri arasındaki ilişkide tam aracı; yaşam doyumuna arasındaki ilişkide ise kısmi aracı rolünün olduğu görülmüştür. Erkeklerde ise, anılan ilişkiler bazı açılardan farklılaşmıştır. Buna göre, anne davranışının ve anne-ergen ilişki niteliğinin, eşler arasındaki çatışma ile benlik saygısı arasındaki ilişkide tam aracı; yaşam doyumuna arasındaki ilişkide kısmi aracı rolü vardır. Araştırmamızda elde edilen anne baba arasında yaşanan çatışmanın, annenin ergene karşı davranışlarını ve anne-ergen ilişkisini bo-

zarak ergenin uyum sorunları yaşama riskini artırdığı bulgusu, özellikle ergenlerin, doğrudan maruz kalmadığı durumlarda bile çatışmadan etkilenebileceklerini göstermesi bakımından önemlidir. Erel ve Burman'ın da (1995) işaret ettiği gibi, ana babalar, çocuklarını aralarındaki çatışma ve anlaşmazlıklara tanık olmalarını engelleyerek çatışmadan korumaya çalışabilirler, ancak çatışmanın ana baba çocuk ilişkisi üzerindeki olumsuz etkisinden koruyamayabilirler.

Özetle araştırmamızın sonuçları hem algılanan ekonomik güçlük hem de eşler arasındaki çatışma ile ergen uyumu arasındaki bağlantıların, anne davranışına ve anne-ergen ilişki niteliğine bağlı olarak değiştiğini göstermiştir. Ergenlik dönemi aileden tutum, davranış ve duygusal bakımdan bağımsızlaşma ve akranlara yakınlık ve bağlanmanın arttığı bir dönem olmasına rağmen, annenin ergenin psikososyal uyumu açısından önemi bu dönemde de devam etmektedir. İleriye dönük boylamsal etkileri incelemek üzere planlanan araştırmamız, ergenin uyumunda zaman içindeki değişimler hakkında yordamalarda bulunmamızı sağlamıştır. Diğer bir deyişle, ergenin psikolojik iyilik hali ve davranış problemlerinde gözlenen zaman içerisindeki değişimin, ergenlerin bir yıl önceki psikolojik iyilik halleri ve davranış problemlerini değil, olumsuz yaşam olaylarının etkisi altındaki anne davranışına ve anne ergen ilişkisine bağlı olarak ortaya çıktığını göstermiştir.

Ayrıca çalışmamızda anne-ergen ilişkisi kapsamında hem anne davranışı hem de anne-ergen ilişki niteliği ele alınmıştır. Bu durum anne davranışı ve anne-ergen ilişki niteliği ile ergen uyumu arasındaki ilişkilerin cinsiyet açısından değişen yönlerini görmemize izin vermiştir. Anneden ergene yönelen çocuk yetiştirme uygulamaları olarak kabul edilen anne davranışının, hem kızlarda hem de erkeklerde, olumsuz yaşam olayları ile ergen uyumu arasındaki ilişkiyi açıklayan önemli bir mekanizma olduğu belirlenmiştir. Bununla birlikte, anne-ergen arasında karşılıklı ilişkileri ifade eden anne-ergen ilişki niteliğinin, kızlarda erkeklere kıyasla söz konusu ilişkileri açıklama bakımından daha önemli olduğu görülmektedir. Diğer bir deyişle, annenin ergene yönelik desteği ile açıklamaya ve neden göstermeye dayalı kontrolünü içeren disiplin uygulamaları hem kızların hem de erkeklerin uyumu açısından önemliken; ergenin annesiyle nerede, kimlerle neler yaptığı konusundaki paylaşımları ve annesiyle kurduğu olumlu ilişkiler kızların daha sağlıklı sonuç davranışlar geliştirmelerini desteklemektedir. Bu bağlamda, anne-ergen ilişkisinin ekonomik güçlük ve eşler arasındaki çatışmanın ergen uyumu üzerindeki etkilerini açıklamadaki belirleyici rolü, ana babalara yönelik sıcak, destekleyici, demokratik ve ergenin ana babasını kendisi hakkında bilgilendirdiği bir aile ortamını destekleyen müdahale programlarının önemli olduğunu

göstermektedir. Dolayısıyla bu yöndeki müdahaleler ergenin psikolojik iyilik hali düzeyinin artmasına ve davranış problemlerinin azalmasına katkıda bulunacaktır.

Bununla birlikte araştırmamız bazı sınırlılıklara da sahiptir. Araştırmamızda olumsuz yaşam olayları ile ergen uyumu arasındaki ilişkiler, ergen bildirimine dayalı olarak ele alınmıştır. Her ne kadar ilgili yazında ergenin ana babasıyla olan ilişkisini ve ana babasının birbirleriyle olan ilişkisini algılamalarının ve farkındalıklarının, uyum davranışlarının yordanmasında ana baba bildirimine kıyasla daha önemli bilgi kaynağı olduğu belirtilse de (örn., Harold ve Conger, 1997), hem ergen hem de anne ve baba bildirimine dayalı farklı kaynaklardan ölçüm alınması bu yöndeki çalışmaları şüphesiz ki daha da güçlendirecektir. Bu bağlamda ileride yapılacak çalışmalarda, özellikle babaların da dahil edilmesi cinsiyet temelinde ilişkileri ortaya koymak açısından önemlidir. Ayrıca, araştırmamızda daha çok lise ve üstü eğitim düzeyi (anne ortalama %60; baba ortalama %70) ve orta gelir düzeyine sahip (ortalama %60) ailelerden geldiklerini belirten, kentte anne babasıyla birlikte yaşayan ergenlere ulaşılmıştır. İleride, kırsal kesimde yaşayan ve dar gelirli, farklı aile yapısına sahip ve farklı yaş grupları üzerinde de modelin sınanması daha kapsamlı bulgulara ulaşılmamasını sağlayacaktır.

Sonuç olarak, araştırmamız Türkiye'de olumsuz yaşam olayları, anne-ergen ilişkisi ve ergen uyumu arasındaki ilişkilerin doğasını ve yönünü anlamaya yönelik aile stres modeli çerçevesinde, ergen bildirimine dayalı boylamsal olarak yürütülen ilk kapsamlı çalışma niteliğindedir. Çalışmamızda elde edilen bulguların, yukarıda sözü edilen güçlü yanları ve sınırlılıklarıyla birlikte değerlendirildiğinde, ilgili alandaki mevcut bilgi birikimine önemli ölçüde katkı sağlayacağı gibi, ileride yapılacak çalışmalar için yol gösterici olacağı düşünülmektedir.

## Kaynaklar

- Acar-Bayraktar, A. V. (2016). *Algılanan ekonomik güçlük ile ergenlerin uyum davranışları arasındaki bağlantılarda ebeveyn-ergen ilişkisinin aracı rolü: Bir izleme çalışması*. Yayınlanmamış yüksek lisans tezi, Ankara Üniversitesi Sosyal Bilimler Enstitüsü, Ankara.
- Achenbach, T. M. ve Rescorla, L. A. (2001). *Manual for the ASEBA school-age forms and profiles*. Burlington, VT: University of Vermont, Research Center for Children, Youth and Families.
- Almeida, D. M., Wethington, E. ve Chandler, A. (1999). Daily transmission of tensions between marital dyads and parent-child dyads. *Journal of Marriage and the Family*, 61, 49-61.
- Arbuckle, J. L. (2011). *IBM SPSS Amos 20 User's Guide*. Amos Development Corporation.
- Ataca, B. (2013). Türk aile yapısı ve işleyişi. S. Bekman ve A. Aksu-Koç, (Ed.), *İnsan Gelişimi, Aile ve Kültür: Farklı bakış açıları içinde* (155-172). İstanbul: Koç Üniversitesi Yayınları.
- Baydar, N., Akçınar, B. ve İmer, N. (2012). Çevre, sosyoekonomik bağlam ve ana babalık. M. Sayıl ve B. Yağmurlu, (Ed.), *Ana babalık: Kuram ve araştırma içinde* (81-127). İstanbul: Koç Üniversitesi Yayınları.
- Benner, A. D. ve Kim, S. Y. (2010). Understanding Chinese American adolescents' developmental outcomes: Insights from the family stress model. *Journal of Research on Adolescence*, 20(1), 1-12.
- Benson, M. J., Buehler, C. ve Gerard, J. M. (2008). Interparental hostility and early adolescent problem behavior: Spillover via maternal acceptance, harshness, inconsistency, and intrusiveness. *Journal of Early Adolescence*, 28, 428-454.
- Bradford, K., Vaughn, L. B. ve Barber, B. K. (2008). When there is conflict: Interparental conflict, parent child conflict and youth problem behaviors. *Journal of Family Issues*, 29, 780-805.
- Browne, M. W. ve Cudeck, R. (1993). Alternative ways of assessing model fit. K. A. Bollen ve J. S. Long, (Ed.), *Testing structural equation models içinde* (136-162). Newbury Park, CA: Sage.
- Buehler, C. ve Gerard, J. M. (2002). Marital conflict, ineffective parenting, and children's and adolescent's maladjustment. *Journal of Marriage and Family*, 64, 78-92.
- Buehler, C., Anthony, A., Krishnakumar, A., Stone, G., Gerard, J. ve Pemberton, S. (1997). Interparental conflict and youth problem behaviors: A meta-analytic review. *Journal of Child and Family Studies*, 6, 233-247.
- Buehler, C., Benson, M. J. ve Gerard, J. M. (2006). Interparental hostility and early adolescent problem behavior: The mediating role of specific aspects of parenting. *Journal of Research on Adolescence*, 16, 265-292.
- Cole, D. A. ve Maxwell, S. E. (2003). Testing mediational models with longitudinal data: Questions and tips in the use of structural equation modeling. *Journal of Abnormal Psychology*, 112, 558-577.
- Conger, A. J. (1974). A revised definition for suppressor variables: A guide to their identification and interpretation. *Educational Psychological Measurement*, 34, 35-46.
- Conger, R. D. ve Donellan, M. B. (2007). An interactionist perspective on the socioeconomic context of human development. *Annual Review of Psychology*, 58, 175-199.
- Conger, R. D. ve Elder Jr., G. H. (1994). Families in troubled times: The Iowa youth ve families project. R. D. Conger ve G. H. Elder, Jr., (Ed.). *Families in troubled times: Adapting to change in rural America içinde* (3-18). Hawthorne, NY: Aldine de Gruyter.
- Conger, R. D., Conger K. J. ve Martin, A. J. (2010). Socioeconomic status, family processes, and individual development. *Journal of Marriage and Family*, 72, 685-704.
- Conger, R. D., Conger, K. J., Elder Jr., G. H., Lorenz, F. O., Simons, R. L. ve Whitbeck, L. B. (1992). A family process model of economic hardship and adjustment of early boys. *Child Development*, 63, 526-541.
- Conger, R. D., Conger, K. J., Elder Jr., G. H., Lorenz, F. O., Simons, R. L. ve Whitbeck, L. B. (1993). Family economic stress and adjustment of early adolescent girls. *Developmental Psychology*, 29, 206-219.
- Conger, R. D., Ge, X., Elder Jr., G. H., Lorenz, F. O. ve Simons, R. L. (1994). Economic stress, coercive family process and developmental problems of adolescents [Special issue on children and poverty]. *Child Development*, 65, 541-561.
- Conger, R. D., Wallace, L. E., Sun, Y., Simons, R. L., McLoyd, V. C. ve Brody, G. (2002). Economic pressure in African American families: A replication and extension of the family stress model. *Developmental Psychology*, 38, 179-193.
- Cui, M. ve Conger, R. D. (2008). Parenting behavior as mediator and moderator of the association between marital problems and adolescent maladjustment. *Journal of Research on Adolescence*, 18(2), 261-284.
- Cummings, E. M., Vogel D., Cummings J. S ve El-Sheikh, M. (1989). Children's responses to different forms of expression of anger between adults. *Child Development*, 60, 1392-1404.



- Çakmak, Z. (2015). *Anne Bildirimine Dayalı Ekonomik Güçlük, Eşler Arasındaki Çatışma ve Ergenlerin Problem Davranışları Arasındaki İlişkilerin Aile Stres Modeli Çerçevesinde İncelenmesi: Bir İzleme Çalışması*. Yayınlanmamış yüksek lisans tezi, Ankara Üniversitesi Sosyal Bilimler Enstitüsü, Ankara.
- Davies, P. T. ve Cummings, E. M. (1994). Marital conflict and child adjustment: An emotional security hypothesis. *Psychological Bulletin*, *116*, 387-441.
- Deković, M. (1999). Parent-adolescent conflict: Possible determinants and consequences. *International Journal of Behavioral Development*, *23*, 977-1000.
- Deković, M., Wissink, I. B. ve Meijer, A. M. (2004). The role of family and peer relations in adolescent anti-social behavior: Comparison of four ethnic groups. *Journal of Adolescence*, *27*, 497-514.
- Dmitrieva, J., Chen, C., Greenberger, E. ve Gil-Rivas, V. (2004). Family relationships and adolescent psychosocial outcomes: Converging findings from Eastern and Western cultures. *Journal of Research on Adolescence*, *14*(4), 425-447.
- Doyle, A. B. ve Markiewicz, D. (2005). Parenting, marital conflict and adjustment from early- to mid-adolescence: Mediated by adolescent attachment style? *Journal of Youth and Adolescence*, *34*, 97-110.
- Edwards, L. M. ve Lopez, S. J. (2006). Perceived family support acculturation, and life satisfaction in Mexican American Youth: A mixed-methods exploration. *Journal of Counseling Psychology*, *53*(3), 279-287.
- Erel, O. ve Burman, B. (1995). Interrelatedness of marital relations and parent-child relations: A meta-analytic review. *Psychological Bulletin*, *118*, 108-32.
- Ergül, A. ve Güre A. (2012). Perceived economic strain and parent-adolescent relationships: The adolescent's and parents' perspective [Sözlü Bildiri]. 30th International Congress of Psychology, Cape Town, Güney Afrika.
- Ergül-Topçu, A. (2016). *Olumsuz yaşam olayları, anne ergen ilişkisi ve ergen uyumu Arasındaki İlişkiler: Bir izleme çalışması*. Yayınlanmamış doktora lisans tezi, Ankara Üniversitesi/Sosyal Bilimler Enstitüsü, Ankara.
- Erol, N. ve Şimşek, Z. (2010). *Okul çağı çocuk ve gençler için davranış değerlendirme ölçekleri el kitabı: Achenbach ampirik temelli değerlendirme sistemi (ASEBA)*. Ankara: Mentis Yayıncılık.
- Ferguson, Y. L., Kasser, T. ve Jahng, S. (2010). Differences in life satisfaction and school satisfaction among adolescents from three nations: The role of perceived autonomy support. *Journal of Research on Adolescence*, *21*(3), 649-661.
- Fişek, G. O. (2005). Gelenekten değişime: Türkiye'de aile ve ergenler. *İ.Ü. Cerrahpaşa Tıp Fakültesi Sürekli Tıp Eğitimi Etkinlikleri, Adölesan Sağlığı Sempozyum Dizisi*, *43*, 39-49.
- Fosco, G. M., Stormshak, E. A., Dishion, T. J. ve Winter, C. (2012). Family relationships and parental monitoring during middle school as predictors of early adolescent problem behavior. *Journal of Clinical Child and Adolescent Psychology*, *41*, 202-213.
- Furman, W. (1996). The measurement of friendship perceptions: Conceptual and methodological issues. W. M. Bukowski, A. F. Newcomb ve W. W. Harput, (Ed.), *The company they keep: Friendship in childhood and adolescence. Cambridge studies in social and emotional development* içinde (41-65). Cambridge, MA: Cambridge University Press.
- Grant, K. E., Compas, B. E., Stuhlmacher, A. F., Thurm, A. E., McMahon, S. D. ve Halpert, J. A. (2003). Stressors and child and adolescent psychopathology: Moving from markers to mechanisms of risk. *Psychological Bulletin*, *129*, 447-466.
- Grych, J. H. ve Fincham, F. D. (1990). Marital conflict and children's adjustment: A cognitive-contextual framework. *Psychological Bulletin*, *108*, 267-290.
- Grych, J. H., Seid, M. ve Fincham, F. D. (1992). Assessing marital conflict from the child's perspective: The children's perception on Interparental Conflict Scale. *Child Development*, *63*, 558-572.
- Gutman, L. M., McLoyd, V. C. ve Tokoyawa, T. (2005). Financial strain, neighborhood stress, parenting behaviors, and adolescent adjustment in urban African American families. *Journal of Research on Adolescence*, *15*(4), 425-449.
- Gümüştin D. (2013). *Algılanan ekonomik güçlük ile benlik saygısı ve yaşam doyumunu arasındaki bağlantıda anne-ergen ilişkilerinin aracı rolü*. Yayınlanmamış yüksek lisans tezi, Ankara Üniversitesi/Sosyal Bilimler Enstitüsü, Ankara.
- Güre, A., Uçanok, Z. ve Ergül, A. (2014). Aile içerisindeki olumsuz yaşam olayları, anne davranışı ve anne-ergen ilişki niteliği ile ergen uyumu arasındaki ilişkilerin aile stres modeli çerçevesinde anne ve ergen bildirimine dayalı ve boylamsal olarak incelenmesi. Ankara Üniversitesi Bilimsel Araştırma Projeleri Koordinatörlüğü, Proje No: 11B5358001.
- Güre-Duru, A., Gümüştin, D., Korfal, A. ve Uçanok, Z. (2014). The perceived economic strain and psychological adjustment: The mediational role of mother-adolescent relationship in the framework of the family stress model [Sözlü Bildiri]. 14th Biennial Conference of the European Association for Research on Adolescence, İzmir, Turkey.

- Harold, G. T. ve Conger, R. D. (1997). Marital conflict and adolescent distress: The role of adolescent awareness. *Child Development*, 68, 333-350.
- Harold, G. T., Fincham, F. D., Osborne, L. N. ve Conger, R. D. (1997). Mom and dad are at it again: Adolescent perceptions of marital conflict and adolescent psychological distress. *Developmental Psychology*, 33, 333-350.
- Harter, S. (1988). *Manual for the self-perception profile for adolescents*. Denver: University of Denver.
- Ho, C., Lempers, J. ve Clark-Lempers, D. (1995). Effects of economic hardship on adolescent self-esteem: A family mediation model. *Adolescence*, 30, 117-131.
- Holmbeck, G. N. (1997). Toward terminological, conceptual, and statistical clarity in the study of mediators and moderators: Examples from the child-clinical and pediatric psychology literatures. *Journal of Consulting and Clinical Psychology*, 65(4), 599-610.
- Hoyle, R. H. ve Panter A. T. (1995). Writing about structural equation models. R. H. Hoyle (Ed.), *Structural equation modeling: Concepts, issues, and application* içinde (158-177). London: Sage.
- Hu, L. T. ve Bentler, P. M. (1999). Cutoff criteria for fit indexes in covariance structure analysis: Conventional criteria versus new alternatives. *Structural Equation Modeling: A Multidisciplinary Journal*, 6(1), 1-55.
- Huebner, E. S. (1994). Preliminary development and validation of a multidimensional life satisfaction scale for children. *Psychological Assessment*, 6(2), 149-158.
- Irmak, S. ve Kuruüzüm, A. (2009). Turkish validity examination of the multidimensional students' life satisfaction scale. *Social Indicators Research*, 92 (1), 13-23.
- Kağıtçıbaşı, Ç. (2012). Kültür ve ana babalık: Kuram ve uygulama çalışmaları. M. Sayıl ve B. Yağmurlu, (Ed.), *Ana babalık: Kuram ve araştırma* içinde (61-79). İstanbul: Koç Üniversitesi Yayınları.
- Kındap, Y., Sayıl, M. ve Kumru, A. (2008). Anneden algılanan kontrolün niteliği ile ergenin psikososyal uyumu ve arkadaşlıkları arasındaki ilişkiler: Benlik değerinin aracı rolü. *Türk Psikoloji Dergisi*, 23, 92-107.
- Kızıldağ, Ö., Sendil, G. (2006). Evlilik çatışması ve çocuk davranış problemleri arasındaki ilişkinin bilissel-bağlamsal çerçeve açısından incelenmesi, *Psikoloji Çalışmaları*, 26, 1-20.
- Kim, J. E., Hetherington, E. M. ve Reiss, D. (1999). Associations among family relationships, antisocial peers, and adolescents' externalizing behaviors: Gender and family type differences. *Child Development*, 70, 1209-1230.
- Korfal, A. (2016). *Algılanan ekonomik güçlük ve eşler arasındaki çatışma ile problem davranışlar arasındaki bağlantıda ebeveyn-ergen ilişkilerinin aracı rolü*. Yayınlanmamış yüksek lisans tezi, Ankara Üniversitesi/Sosyal Bilimler Enstitüsü, Ankara.
- Krishnakumar, A. ve Buehler, C. (2000). Interparental conflict and parenting behaviors: A meta-analytic review. *Family Relations*, 49, 25-44.
- Krishnakumar, A., Buehler, C. ve Barber, B. K. (2003). Youth perceptions of interparental conflict, ineffective parenting and youth problem behaviors in European-American and African-American families. *Journal of Social and Personal Relationships*, 20, 239-260.
- Landers-Potts, M. A., Wickrama, K. A. S., Simons, L. G., Cutrona, C., Gibbons, F. X., Simons, R. L., ve Conger, R. (2015). An extension and moderational analysis of the family stress model focusing on African American adolescents. *Family Relations*, 64(2), 233-248.
- Lorenz, F. O., Conger, R. D., Montague, R. B. ve Wickrama, K. A. S. (1993). Economic conditions, spouse support, and psychological distress of rural husbands and wives. *Rural Sociology*, 58, 247-268.
- Ma, C. Q. ve Huebner, E. S. (2008). Attachment relationships and adolescents' life satisfaction: Some relationships matter more to girls than boys. *Psychology in the Schools*, 45, 177-190.
- Maassen, G. H. ve Bakker, A. B. (2001). Suppressor variables in path models: Definitions and interpretations. *Sociological Methods and Research*, 30, 241-270.
- McLoyd, V. C., Jayaratne, T. E., Ceballo, R. ve Borquez, J. (1994). Unemployment and work interruption among African American single mothers: Effects on parenting and adolescent socioemotional functioning. *Child Development*, 65, 562-589.
- Musağaoğlu, C. ve Güre, A. (2005). Ergenlerde davranışsal özerklik ile algılanan ana-baba tutumları arasındaki ilişkiler. *Türk Psikoloji Dergisi*, 20(55), 79-94.
- Neppel, T. K., Senia, J. M. ve Donnellan, M. B. (2016). Effects of economic hardship: Testing the family stress model over time. *Journal of family psychology*, 30(1), 12-21.
- Nickerson, A. ve Nagle, R. J. (2004) The influence of parent and peer attachments on life satisfaction in middle childhood and early adolescence. *Social Indicators Research*, 66, 35-60.
- Onur, B. (2012). Çocukluğun ve çocuk yetiştirme tarihi. M. Sayıl ve B. Yağmurlu, (Ed.), *Ana babalık: Kuram ve araştırma* içinde (19-59). İstanbul: Koç Üniversitesi Yayınları.

- Öz, İ. P. (1999). *The relationship between children's adjustment problems and their perceptions of marital conflict* (Unpublished master dissertation). Middle East Technical University, Ankara.
- Peterson, G. W. (2005). Family Influences on Adolescent Development. T. P. Gullotta ve G. R. Adams, (Ed.), *Handbook of Adolescent Behavioral Problems: Evidence-Based Approaches to Prevention and Treatment* içinde (27-55). New York: Springer.
- Ponnet, K. (2014). Financial stress, parent functioning and adolescent problem behavior: An actor-partner interdependence approach to family stress processes in low-, middle-, and high-income families. *Journal of Youth and Adolescence*, 43(10), 1752-1769.
- Santrock, J. W. (2011). Ergenlikte sosyo-duygusal gelişim. (G. Yüksel, Çev.). G. Yüksel, (Ed.), *Yaşam boyu gelişim* içinde (381-411). Ankara: Nobel Akademik Yayıncılık.
- Schoppe-Sullivan, S. J., Schermerhorn, A. C. ve Cummings, E. M. (2007). Marital conflict and children's adjustment: Evaluation of the parenting process model. *Journal of Marriage and Family*, 69, 1118-1134.
- Selçuk, E., Sümer, N., Uysal, A. ve Günaydın, G. (2006). A comparison between adolescents' reports and parents' reports of parenting: Degree of overlap and differences in predictive power. 10th EARA Conference, Antalya, Turkey.
- Shek, D. T. L. (2008). Economic disadvantage, perceived family life quality, and emotional well-being in Chinese adolescents: A longitudinal study. *Soc Indic Res*, 85, 169-189.
- Smith, O. A., Nelson, J. A., ve Adelson, M. J. (2019). Interparental and parent-child conflict predicting adolescent depressive symptoms. *Journal of Child and Family Studies*, 28(7), 1965-1976.
- Solantaus, T., Leinonen, J. ve Punamaki, R. L. (2004). Children's mental health in times of economic recession: Replication and extension of the family economic stress model in Finland. *Developmental Psychology*, 40, 412-429.
- Solso, R. L., Johnson, H. H. (2005). *Psikolojide Deneysel Yönteme Giriş: Vaka Yaklaşımı* (A. Ayçiçeği, Çev.). İstanbul: Kitabevi.
- Sunar, D. (2013). Kentli Türk ailelerin üç neslinde annelerin, babaların çocuk yetiştirme pratikleri ve benlik saygısı. S. Bekman ve A. Aksu-Koç, (Ed.), *İnsan Gelişimi, Aile ve Kültür: Farklı bakış açıları* içinde (173-187). İstanbul: Koç Üniversitesi Yayınları.
- Sümer, N. (2012). Ana babalık ve bağlanma. M. Sayıl ve B. Yağmurlu, (Ed.), *Ana babalık: Kuram ve araştırma* içinde (169-190). İstanbul: Koç Üniversitesi Yayınları.
- Şahin, D. ve Güvenç, G. B. (1996). Ergenlerde aile algısı ve benlik algısı. *Türk Psikoloji Dergisi*, 11(38), 22-32.
- Şirvanlı, D. (1999). Eşlerarası çatıma ve boşanmanın çocuklar üzerindeki etkileri I: Davranış ve uyum problemleri. *Çocuk ve Gençlik Ruh Sağlığı*, 6, 19-29.
- Şirvanlı-Özen, D. (2004). Effects of marital conflict on adolescent children: A study in Turkey. *Journal of Divorce and Remarriage*, 41(1/2), 37-57.
- Trommsdorff, G. (2013). Toplumsal değişim ve insan gelişimi açısından çocuğun değeri. S. Bekman ve A. Aksu-Koç, (Ed.), *İnsan Gelişimi, Aile ve Kültür: Farklı bakış açıları* içinde (133-154). İstanbul: Koç Üniversitesi Yayınları.
- Uçanok Z. ve Güre, A. (2014). Perceived economic strain and psychological well-being: The mediational role of parental relations in Turkish early adolescents. *The Journal of Early Adolescence*, 34(6), 685-711.
- Uçanok, Z. ve Güre, A. (2007). Parent-adolescent relational qualities, perceived economic strain and psychological well-being in Turkish early adolescents. XIIIth European Conference on Developmental Psychology, University of Jena, Jena, Germany.
- Ulu, İ. P. ve Fıfıloğlu, H. (2002). The relationship between Turkish children's perception of marital conflict and their internalizing and externalizing problems. *International Journal of Psychology*, 37, 369-378.
- Vandewater, E. A. ve Lansford, J. E. (1998). Influences of family structure and parental conflict on children's well-being. *Family Relations*, 47, 323-330.
- Wadsworth, M. E. ve Compas, B. E. (2002). Coping with family conflict and economic strain: The adolescent perspective. *Journal of Research on Adolescence*, 12(2), 243-274.
- White, R. M. B., Liu, Y., Nair, R. L., ve Tein, J. Y. (2015). Longitudinal and integrative tests of family stress model effects on Mexican origin adolescents. *Developmental Psychology*, 51, 649-662.
- Wissink, I. B., Deković, M. ve Meijer, A. M. (2006a). Parenting behavior, quality of the parent-adolescent relationship, and adolescent functioning in four ethnic groups. *Journal of Early Adolescence*, 26, 133-159.
- Wissink, I. B., Deković, M. ve Meijer, A. M. (2006b). Differences and similarities in parenting behavior across ethnic groups: Adolescents' perspective. T. Pels, S. Model ve M. Deković, (Ed.), *Child rearing in six ethnic families. The multi-cultural Dutch experience* içinde (245-277). Lewiston, New York: The Edwin Mellen Press.

- Yılmaz, A. (2001). Eşler arasındaki uyum, anne-baba tutumu ve benlik algısı arasındaki ilişkilerin gelişimsel olarak incelenmesi. *Türk Psikoloji Dergisi*, 16(47), 1-20.
- Yong, M., Fleming, C. B., McCarty, C. A. ve Catalano, R. F. (2014). Mediators of the associations between externalizing behaviors and internalizing symptoms in late childhood and early adolescence. *Journal of Early Adolescence*, 34, 967-1000.

## Summary

# The Associations Among Negative Life Events, Mother-Adolescent Relationship and Adolescents' Adjustment: A Follow Up Study

Aysun Ergül-Topçu

Çankırı Karatekin University

Ayşen Güre

Ankara University

In recent years, research increasingly focused on the role of family processes in the relationship between negative life events and adolescents' adjustment (Benner and Kim, 2010; Conger, Conger and Martin, 2010; Conger and Donnellan, 2007; Neppel, Senia and Donnellan, 2016; Ponnet, 2014; Smith, Nelson and Adelson, 2019; Solantaus, Leinonen and Punamaki, 2004; White, Liu, Nair and Tein, 2015). The family stress model proposed that economic hardship influence children and adolescents' developmental outcomes indirectly through a series of mediating family processes (Conger and Elder, 1994). Based on the family stress model, studies have shown that parents experienced economic hardship including low income, high debts relative to assets, and negative financial events were related to economic pressure, which, in turn, was associated with problems in parenting such as lack of warmth (Conger et al., 1992; Conger et al., 1993); uninvolved parenting (Conger et al., 1992; Conger et al., 1993; Solantaus et al., 2004); hostility (Benner and Kim, 2010; Conger, Ge, Elder, Lorenz and Simons, 1994; Neppel et al., 2016); coercive (Benner and Kim, 2010; Neppel et al., 2016), restrictive and punitive parenting (Solantaus et al., 2004), and also conflicts between parents and adolescent (Conger et al., 1994; Dmitrieva, Chen, Greenberger and Gil-Rivas, 2004; Wadsworth and Compas, 2002). In turn, these disruptions in effective parenting adversely impacted adolescents' psychological well-being (Ho, Lempers and Clark-Lempers, 1995; McLoyd, Jayaratne, Ceballos and Borquez, 1994), internalizing and externalizing problems (Benner and Kim 2010; Conger et al., 1994; Landers-Potts et al., 2015; Neppel et al., 2016; Ponnet, 2014; Solantaus et al., 2004) and academic achievement (Benner and Kim, 2010). In a group of study recently conducted in Turkey within the scope of a research project (Güre, Uçanok and Ergül, 2014) based on family stress model, which our study is a part of, revealed similar results. These studies addressed the associations among

negative life events, parent-adolescent relations and adolescent adjustment cross-sectionally (Ergül and Güre, 2012; Gümüştan, 2013; Korfal, 2016; Şahin, 2014) and longitudinally (Çakmak, 2015; Acar-Bayraktar, 2016). Besides, Uçanok and Güre (2014) showed the mediational role of communication and conflict with parents in the relationship between economic hardship and adolescents' psychologic well-being.

Another family-related negative life events stressful for adolescents is marital conflict. The focus of recent studies on marital conflict and child development shifted to the search for the family mechanisms that may account for this association (e.g., Benson, Buehler and Gerard, 2008; Bradford, Vaughn and Barber, 2008; Cui and Conger, 2008; Harold and Conger, 1997; Schoppe-Sullivan, Schermerhorn and Cummings, 2007). Parenting has been documented as a major familial variable that may account for associations between marital conflict and child adjustment. Studies showed that marital conflict indirectly predicted increases in adolescents' internalizing (depression, anxiety and hostility) and externalizing (antisocial behavior, delinquent behavior and substance use) problems and psychological well-being (self-esteem, mastery and positive affect) through positive (support, warmth and positive child management) and negative (hostility and hardness) parenting (Cui and Conger, 2008; Doyle and Markiewicz, 2005; Harold and Conger, 1997; Schoppe-Sullivan et al., 2007; Smith et al., 2019). However, research in Turkey have generally focused only on the direct relations between marital conflict and parenting (Şirvanlı-Özen, 2004) or marital conflict and adolescents' adjustment (Kızıldağ and Şendil, 2006; Şirvanlı-Özen, 2004; Şirvanlı, 1999; Ulu and Fışiloğlu, 2002).

We examined mediating role of the mother-adolescent relationship between negative life events and adolescent's adjustment on the basis of adolescents' reports. Because longitudinal research is critical to strengthen-

ing inferences about hypothesized causal processes, this study used a two-wave prospective longitudinal research design. We assessed negative life events (economic strain and marital conflict) in Time 1 and mother-adolescent relationship (mother behavior and the quality of mother-adolescent relationship) and adolescent's adjustment (self-esteem, life satisfaction, internalizing and externalizing problems) in Time 2. Wissink, Deković and Meijer (2006a) pointed out the quality of the parent-child relationship is a broader and important concept than the parenting behavior. Thus, we included both parenting behavior and the quality of the parent-child relationship as markers of parenting in the present study. Prior studies have also revealed that gender affected the strength of the associations among the aforementioned variables differently (Benson et al., 2008; Buehler, Benson and Gerard 2006; Grant et al., 2003; Harold, Fincham, Osborne and Conger, 1997; Krishnakumar and Buehler, 2000). From this point, proposed models in our study were tested separately for girls and boys. Previous research generally focused only on internalizing and externalizing problems as an indicator of adolescent adjustment. However, the emphasis has been shifted from adolescent problem behaviors to healthy adolescent development such as positive and adaptive qualities in recent studies (e.g., Conger et al., 1992; Cui and Conger, 2008; Doyle and Markiewicz, 2005; Grych and Fincham 1990; Uçanok and Güre, 2014). Therefore, we extend the earlier work by including self-esteem and life satisfaction in addition to internalizing and externalizing problems as part of adolescents' adjustment. Despite some recent changes (e.g., fathers' spending more time with their children and greater involvement in childrearing practices, etc.) in parenting practices (Ataca, 2013; Baydar, Akçınar and İmer, 2012; Sümer, 2012), significance of the parenting role of mothers in child rearing and development of their children continues. Considering this point, we examined the role of mother behavior and the quality of mother-adolescent relationship between negative life events and adolescents' adjustment. Mother behavior refers to concrete and goal-directed parenting practices that directed from mother to child, whereas the quality of mother-adolescent relationship is a more bidirectional relationship between mother and child.

## Method

### Participants

The data was gathered twice (Time 1 and Time 2) with an interval of one year. The sample of the study consisted of 832 adolescents (442 girls and 390 boys) in primary and secondary education. The mean age of the sample was 13.89 ( $SD = 1.73$ ) for girls and 14.11 ( $SD = 1.74$ ) for boys.

### Measures

**Economic Strain Scale.** The scale was developed to measure how often adolescents experienced economic strain (Wadsworth ve Compas, 2002). It was adapted to Turkish by Uçanok and Güre (2007). Cronbach alpha reliability coefficient of Turkish version was .95 for girls and .76 for boys.

**Children's Perception of Interparental Conflict Scale.** The scale was developed by Grych et al., (1992) to assess children's views on several aspects of marital conflict. The Turkish version of the scale was adapted by Öz (1999). Confirmatory factor analysis supported three-factor structure with 35 items. The Cronbach alpha coefficient of reliability was .84 for conflict properties, .78 for threat and .74 for self-blame.

**The Parenting Behavior Questionnaire.** The questionnaire was developed by Wissink, Deković and Meijer (2006a, 2006b) to evaluate three dimensions of parenting behavior. The Turkish version of the questionnaire was adapted by Güre, Uçanok and Ergül (2014). Unlike the original scale, the Turkish version included items for mothers and fathers separately. Exploratory factor analysis supported three-factor structure for mother form. Cronbach alpha reliability coefficient of Turkish version was .88 for support, .88 for restrictive control and .81 for authoritative control.

**The Quality of Parent-Adolescent Relationship Questionnaire.** The questionnaire was developed to evaluate three dimensions of quality of parent-adolescent relationship (Wissink et al., 2006a; Furman, 1996). It was adapted to Turkish by Güre and her colleagues (2014). Unlike the original scale, the Turkish version included items for mothers and fathers separately. Exploratory factor analysis supported three-factor structure for mother form. Cronbach alpha reliability coefficient of the questionnaire was .84 for disclosure, .91 for negative quality of parent-adolescent relationship and .85 positive quality of parent-adolescent relationship.

**Multidimensional Students' Life Satisfaction Scale.** MSLSS was developed by Huebner (1994) to evaluate children's satisfaction with important specific domains in their lives. The scale was adapted to Turkish by Irmak and Kuruüzüm (2009). Confirmatory factor analysis supported five-factor structure. Cronbach alpha reliability coefficient of the adapted scale was .83 for family, .82 for friends, .77 for self, .78 for school and .76 for living environment. In this study, self subscale of MSLSS was excluded from analyses since reliability coefficient was low.

**Self-Perception Profile for Adolescents.** Self-Perception Profile for Adolescents was developed by Harter (1988) to assess different aspects of adolescent's self-perception. It was adapted to Turkish by Şahin and

Güvenç (1996). Cronbach alpha reliability coefficients of subscales ranged between .78 and .90 and reliability coefficient of the whole scale was .88. For this study, adolescents completed 5 items that composed the self-worth.

**Youth Self-Report.** Youth Self Report (YSR 11-18) was developed by Achenbach and Rescorla (2001) to measure behavioral problems and competencies of adolescents aged between 11 and 18. The Turkish version of the questionnaire was adapted by Erol and Şimşek (2010). Confirmatory factor analysis supported eight-factor structure. The Cronbach alpha coefficient of reliability was .89 for internalizing and .89 for externalizing behavioral problems. Sixty-three problem behavior items of the questionnaire were used in this study which constituted the internalizing dimension (anxiety/depression, withdrawal/depression and somatic complaints) and externalizing dimension (delinquent behavior, aggressive behavior).

### Procedure

The present study is based on a comprehensive project, longitudinally investigating relationship between negative life events, parent-adolescent relationship and adolescent's adjustment, which was supported by Ankara University Scientific Research Project Coordination Unit (Project Number: BAP 11B5358001) (Güre et al., 2014). Prior to data collection, necessary permissions were obtained from the Ethical Commission of Ankara University. The adolescents voluntarily attended to the research and signed the informed consent forms before filling out the booklet. The average time needed to complete the questionnaires changed between 60-90 minutes.

### Results

The correlations, means and standard deviations are displayed in Table 2. The results of repeated measure MANOVAS with controlling the age revealed that boys' mean scores of self-blame for marital conflict ( $F_{1,829} = 57.38, p < .001, \eta^2 = .06$ ); perceived mother's restrictive control ( $F_{1,829} = 22.14, p < .001, \eta^2 = .03$ ) and delinquent behavior ( $F_{1,829} = 69.18, p < .001, \eta^2 = .08$ ) was significantly higher than those of girls. On the other hand girls' mean scores of perceived mother support ( $F_{1,829} = 7.02, p < .01, \eta^2 = .01$ ); disclosure ( $F_{1,829} = 48.46, p < .001, \eta^2 = .06$ ) and positive quality of mother-adolescent relationship ( $F_{1,829} = 11.04, p < .001, \eta^2 = .01$ ) were higher than those of boys. Findings also indicated that girls had higher level of life satisfaction related to family ( $F_{1,829} = 10.78, p < .001, \eta^2 = .01$ ), friends ( $F_{1,829} = 54.59, p < .001, \eta^2 = .06$ ) and school ( $F_{1,829} = 16.25, p < .001,$

$\eta^2 = .02$ ) than boys. Girls also reported higher level of anxiety/depression ( $F_{1,829} = 73.15, p < .001, \eta^2 = .08$ ); withdrawal/depression ( $F_{1,829} = 25.30, p < .001, \eta^2 = .03$ ) and somatic complaints ( $F_{1,829} = 47.63, p < .001, \eta^2 = .05$ ) than boys.

In order to examine our hypotheses, the structural equation modeling (SEM) with method proposed by Holmbeck (1997) was used. The analyses were conducted separately for boys and girls. Self-esteem, life satisfaction, internalizing and externalizing problems at Time 1 were included as controls in the models, apart from externalizing problems in the last two models in girls, because of suppression effect (Conger, 1974; Maassen ve Bakker, 2001).

### Perceived Economic Hardship, Mother Behavior, Self-Esteem and Life Satisfaction

The model provided a good fit to the data for both girls ( $\chi^2(102, N = 442) = 198.14, p < .001, \chi^2/df = 1.94, CFI = .97, RMSEA = .05$ ) and boys ( $\chi^2(102, N = 390) = 163.66, p < .001, \chi^2/df = 1.60, CFI = .98, RMSEA = .04$ ). The association between economic hardship and adolescent self-esteem was fully mediated for girls (the path from economic hardship to self-esteem,  $\beta = -.05, p > .05; \chi^2(1) = 1.23, p > .05$ ) and partially mediated for boys (the path from economic hardship to self-esteem,  $\beta = -.14, p < .05; \chi^2(1) = 6.61, p < .05$ ) by mother behavior. The association between economic hardship and adolescent life satisfaction was fully mediated by mother behavior for both girls and boys (the path from economic hardship to life satisfaction,  $\beta_{Girls} = -.03, p > .05; \chi^2(1) = .38, p > .05; \beta_{Boys} = .06, p > .05; \chi^2(1) = 1.44, p > .05$ ).

### Perceived Economic Hardship, The Quality of Mother-Adolescent Relationship, Self-Esteem and Life Satisfaction

The model provided a good fit to the data for both girls ( $\chi^2(102, N = 442) = 226.25, p < .001, \chi^2/df = 2.22, CFI = .96, RMSEA = .05$ ) and boys ( $\chi^2(87, N = 390) = 154.92, p < .001, \chi^2/df = 1.78, CFI = .97, RMSEA = .04$ ). For girls, the associations between economic hardship and both adolescent self-esteem and life satisfaction were fully mediated by the quality of mother-adolescent relationship (the path from economic hardship to self-esteem,  $\beta = -.06, p > .05; \chi^2(1) = 1.50, p > .05$  and the path from economic hardship to life satisfaction,  $\beta = -.03, p > .05; \chi^2(1) = .06, p > .05$ ). For boys, we could not test mediating effect because of non-significant path between economic hardship and the quality of mother-adolescent relationship.

### Perceived Economic Hardship, Mother Behavior, Internalizing and Externalizing Behaviors

The model provided acceptable fit to the data for girls ( $\chi^2(102, N = 442) = 238.11, p < .001, \chi^2/df = 2.33, CFI = .96, RMSEA = .06$ ) and a good fit to the data for boys ( $\chi^2(89, N = 390) = 145.82, p < .001, \chi^2/df = 1.64, CFI = .98, RMSEA = .04$ ). For both girls and boys, the association of economic hardship with adolescent internalizing and externalizing behavior was fully mediated by mother behavior (the path from economic hardship to internalizing behavior,  $\beta_{Girls} = .06, p > .05, \chi^2(1) = 1.95, p > .05$ ;  $\beta_{Boys} = .02, p > .05, \chi^2(1) = .30, p > .05$  and the path from economic hardship to externalizing behavior,  $\beta_{Girls} = -.07, p > .05, \chi^2(1) = 3.19, p > .05$ ;  $\beta_{Boys} = -.03, p > .05, \chi^2(1) = .45, p > .05$ ).

### Perceived Economic Hardship, The Quality of Mother-Adolescent Relationship, Internalizing and Externalizing Behaviors

The model provided acceptable fit to the data for girls ( $\chi^2(102, N = 442) = 316.33, p < .001, \chi^2/df = 3.10, CFI = .94, RMSEA = .07$ ) and a good fit to the data for boys ( $\chi^2(88, N = 390) = 144.11, p < .001, \chi^2/df = 1.64, CFI = .98, RMSEA = .04$ ; Browne & Cudeck, 1993). For girls, the associations between economic hardship and internalizing and externalizing behavior were fully mediated by the quality of mother-adolescent relationship (the path from economic hardship to internalizing behavior,  $\beta = .06, p > .05, \chi^2(1) = 2.06, p > .05$  and the path from economic hardship to externalizing behavior,  $\beta = -.06, p > .05, \chi^2(1) = 2.62, p > .05$ ). For boys, we could not test mediating effect because of non-significant paths between economic hardship and the quality of mother-adolescent relationship as well as the quality of mother-adolescent relationship and internalizing and externalizing problems.

### Marital Conflict, Mother Behavior, Self-Esteem and Life Satisfaction

The model provided acceptable fit to the data for girls ( $\chi^2(118, N = 442) = 271.81, p < .001, \chi^2/df = 2.30, CFI = .94, RMSEA = .05$ ) and a good fit to the data for boys ( $\chi^2(118, N = 390) = 209.33, p < .001, \chi^2/df = 1.77, CFI = .96, RMSEA = .04$ ). For both girls and boys, the association between marital conflict and adolescent self-esteem was fully mediated by mother behavior (the path from marital conflict to self-esteem,  $\beta_{Girls} = -.09, p > .05, \chi^2(1) = 2.14, p > .05$  and  $\beta_{Boys} = -.07, p > .05, \chi^2(1) = 1.11, p > .05$ ), whereas the association between marital conflict and adolescent life satisfaction was partially mediated by mother behavior (the path from marital conflict to life satisfaction,  $\beta_{Girls} = -.24, p < .05, \chi^2(1) = 17.42, p < .05$ ;  $\beta_{Boys} = -.14, p < .05, \chi^2(1) = 4.12, p < .05$ ).

### Marital Conflict, The Quality of Mother-Adolescent Relationship, Self-Esteem and Life Satisfaction

The model provided acceptable fit to the data for girls ( $\chi^2(118, N = 442) = 299.57, p < .001, \chi^2/df = 2.54, CFI = .93, RMSEA = .06$ ) and a good fit to the data for boys ( $\chi^2(102, N = 390) = 187.53, p < .001, \chi^2/df = 1.84, CFI = .96, RMSEA = .05$ ). For both girls and boys, the association between marital conflict and adolescent self-esteem was fully mediated by the quality of mother-adolescent relationship (the path from marital conflict to self-esteem,  $\beta_{Girls} = -.09, p > .05, \chi^2(1) = 1.77, p > .05$ ;  $\beta_{Boys} = -.11, p > .05, \chi^2(1) = 2.76, p > .05$ ), whereas the association between marital conflict and adolescent life satisfaction was partially mediated by the quality of mother-adolescent relationship (the path from marital conflict to life satisfaction,  $\beta_{Girls} = -.22, p < .05, \chi^2(1) = 14.77, p < .05$ ;  $\beta_{Boys} = -.17, p < .05, \chi^2(1) = 6.28, p < .05$ ).

### Marital Conflict, Mother Behavior, Internalizing and Externalizing Behavior

The model provided acceptable fit to the data for girls ( $\chi^2(118, N = 442) = 291.11, p < .001, \chi^2/df = 2.47, CFI = .94, RMSEA = .06$ ) and a good fit to the data for boys ( $\chi^2(119, N = 390) = 210.75, p < .001, \chi^2/df = 1.77, CFI = .97, RMSEA = .04$ ). For girls, the association between marital conflict and internalizing and externalizing behavior was fully mediated by mother behavior (the path from marital conflict to internalizing,  $\beta = .10, p > .05, \chi^2(1) = 2.76, p > .05$  and the path from marital conflict to externalizing,  $\beta = .10, p > .05$ ). For boys, we could not test mediating effect because of non-significant paths between mother behavior and internalizing and externalizing behaviors.

### Marital Conflict, The Quality of Mother-Adolescent Relationship, Internalizing and Externalizing Behavior

The model provided acceptable fit to the data for girls ( $\chi^2(118, N = 442) = 364.91, p < .001, \chi^2/df = 3.09, CFI = .92, RMSEA = .07$ ) and a good fit to the data for boys ( $\chi^2(102, N = 390) = 164.05, p < .001, \chi^2/df = 1.61, CFI = .98, RMSEA = .04$ ). For girls, the association between marital conflict and internalizing and externalizing behavior was fully mediated by the quality of mother-adolescent relationship (the path from marital conflict to internalizing,  $\beta = .10, p > .05, \chi^2(1) = 2.66, p > .05$  and the path from marital conflict to externalizing,  $\beta = .11, p > .05$ ). For boys, we could not test mediating effect because of non-significant paths between the quality of mother-adolescent relationship and internalizing and externalizing behaviors.



## Discussion

The findings showed that for girls perceived economic hardship was significantly related to a negative mother behavior and quality of mother-adolescent relationship. Mother behavior and the quality of mother-adolescent relationship, in turn, associated with adolescent poor emotional well-being and behavior problems. Results were similar for boys, apart from non-significant relations between perceived economic hardship and the quality of mother-adolescent relationship, as well as the relations between the quality of mother-adolescent relationship and behavior problems. Mother behavior refers to concrete and goal-directed parenting practices that directed from mother to child, whereas the quality of mother-adolescent relationship is a broader concept and a more bidirectional relationship. It seems that boys did not relate economic problems to their mothers and reflect on their mutual relations.

Structural equation modeling revealed that for girls the effects of perceived economic hardship on adolescent emotional well-being and behavior problems were mediated through both mother behavior and the quality of mother-adolescent relationship. For boys, only mother behavior mediated the influence of perceived economic hardship on adolescent adjustment. The finding of indirect effect of economic hardship on adolescent adjustment through mother behavior and the quality of mother-adolescent relationship were consistent with previous studies based on family stress model (Conger et al., 2010).

In terms of marital conflict, we found that for girls, perceived marital conflict were related to a negative mother behavior and quality of mother-adolescent relationship, which in turn was associated with adolescent poor emotional well-being and behavior problems. Results were similar for boys, except for non-significant relations of both mother behavior and the quality of mother-adolescent relationship with adolescent behavior problems. The results of the mediating effects showed that for girls both mother behavior and the quality of mother-adolescent relationship mediated the relations between marital conflict and adolescent poor emotional well-being and behavior problems. For boys, however, mediational role of mother behavior and the quality of mother-adolescent relationship was only found in the relations between marital conflict and adolescent poor self-esteem and life satisfaction. These results are especially important in regard to show that adolescents can be affected by conflict, even if they are not directly exposed. As Erel and Burman (1995) pointed out, parents can prevent their children from observing conflict between them but cannot protect their children from adverse effects of marital conflict on the parent-child relationship.

As mentioned above, the relationship between the quality of mother-adolescent relationship and behavior problems were not significant in any of models of the economic hardship and marital conflict in boys. This result is thought to be related to changing family relationships in adolescence. It is emphasized that family relations during adolescence are rearranged and the distance in the mother-son relations increases (Deković, 1999). As noted earlier, we also found that boys' relationships with their mothers are weaker and more distant than those of girls. The distant and weak relationship of the boys to their mothers may be a factor that diminishes the importance of the mother-adolescent relationship in terms of the variables of interest. Besides, behavioral problems of boys may be more influenced by their fathers than mothers, because the Turkish culture is more characterized by gender-based roles and socialization (Fişek, 2005).

On the other hand, the similar results obtained in both boys and girls in terms of mother behavior's impact on psychosocial adjustment may be related to the ongoing significance of the parenting role of mothers despite some recent changes (e.g., gender equality, supporting autonomy rather than obedience, greater involvement of the father in childrearing practices, etc.) in parenting practices (Ataca, 2013; Baydar et al., 2012; Kağıtçıbaşı, 2012; Onur, 2012).

In sum, the findings supported the hypothesis that economic hardship and marital conflict effect adolescent maladjustment through their impact on mother behavior and the quality of mother-adolescent's relationship. Adolescence is a period in which adolescents become more independent from family in regard to attitude, behavior and emotion while closeness and attachment to peers increase. Despite this fact, it seems that the importance of mothers in terms of adolescents' psychosocial adjustment continue in this period. Our research showed that associations of both perceived economic hardship and the marital conflict with adolescent adjustment varied depending on the nature of the mother-adolescent relationship. The findings of the study suggest that intervention programs focusing on improving mother-adolescent relationships will contribute to the increase in adolescents' psychological well-being while decreasing their behavioral problems.